

Ansicht von Seite A

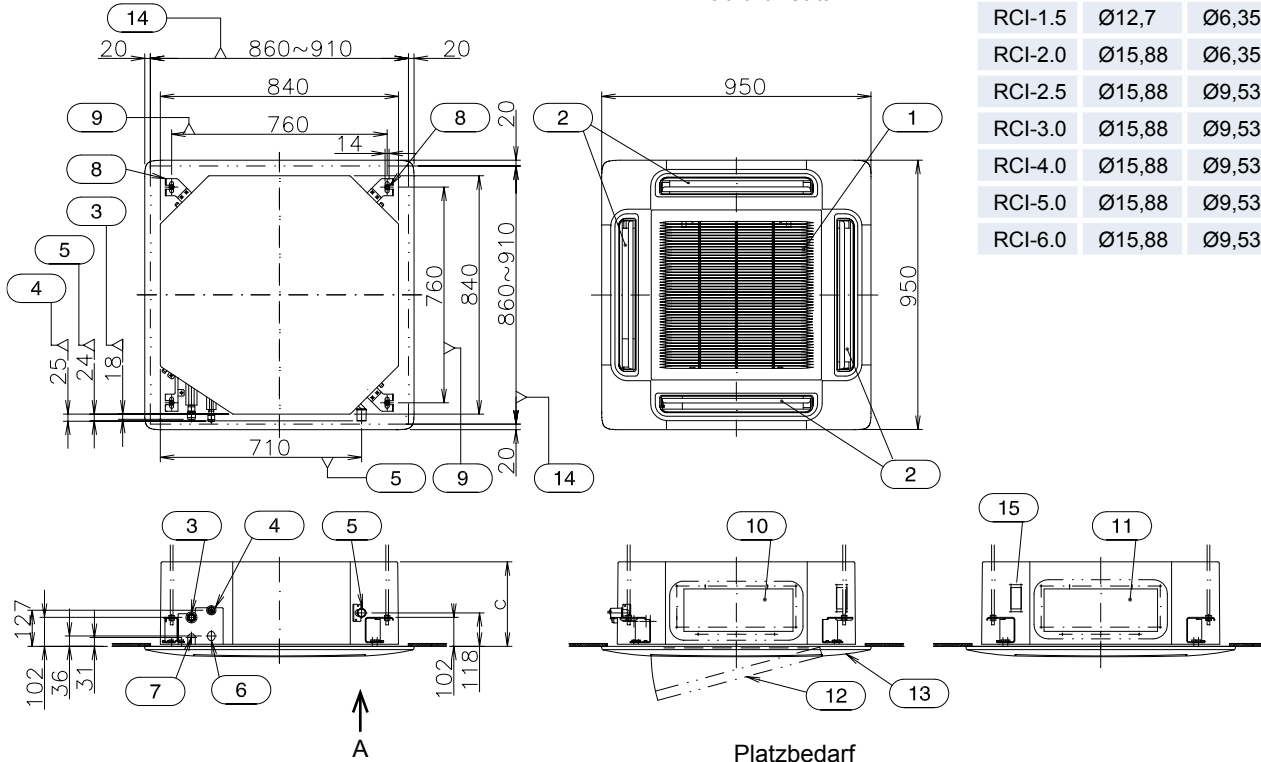

Modelle	a	b	c
RCI-1.5	Ø12,7	Ø6,35	248
RCI-2.0	Ø15,88	Ø6,35	248
RCI-2.5	Ø15,88	Ø9,53	248
RCI-3.0	Ø15,88	Ø9,53	298
RCI-4.0	Ø15,88	Ø9,53	298
RCI-5.0	Ø15,88	Ø9,53	298
RCI-6.0	Ø15,88	Ø9,53	298

Platzbedarf

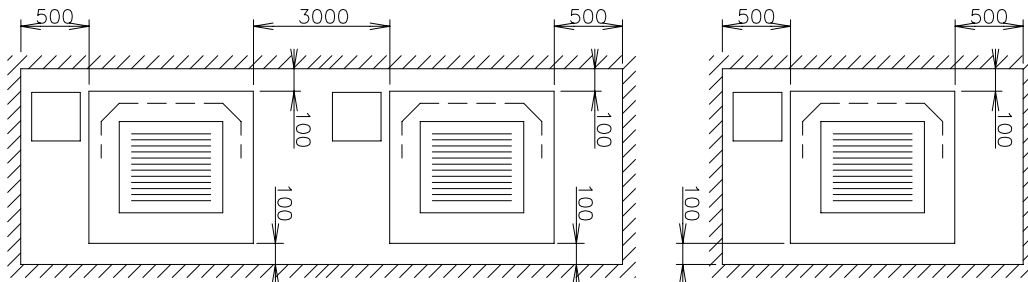

Maßeinheit : mm

Nr.	Beschreibung	Bemerkungen
1	Lufteinlass	
2	Luftauslass	4-Wege
3	Kältemittelgasleitung	Konus : Øa
4	Kältemittelflüssigkeitsleitung	Konus : Øb
5	Abflussleitung	Ø32 (außen)
6	Kabelaussparung	Ø32.5 (Aussparung)
7	Kabelaussparung	30x39
8	Montagehalterung des Geräts	
9	Befestigungsschraube	4-M10 oder W3/8
10	Zuluftleitungsanschluss	150x385 (Aussparung)
11	Zuluftleitungsanschluss	150x400 (Aussparung)
12	Gitter / Filter	
13	Blende	P-N23WA
14	In der Decke notwendige Öffnung	
15	Frischlufteinlassöffnung	

