

- EN INSTALLATION AND OPERATION MANUAL
- ES MANUAL DE INSTALACIÓN Y FUNCIONAMIENTO
- DE INSTALLATIONS- UND BETRIEBSHANDBUCH
- FR MANUEL D'INSTALLATION ET DE FONCTIONNEMENT
- IT MANUALE D'INSTALLAZIONE E D'USO

- PT MANUAL DE INSTALAÇÃO E DE FUNCIONAMENTO
- DA INSTALLATIONS- OG BETJENINGSVEJLEDNING
- NL INSTALLATIE- EN BEDIENINGSHANDLEIDING
- SV INSTALLATION- OCH DRIFTHANDBOK
- EL ΕΓΧΕΙΡΙΔΙΟ ΕΓΚΑΤΑΣΤΑΣΗΣ ΚΑΙ ΛΕΙΤΟΥΡΓΙΑΣ

INDOOR UNITS SYSTEM
RAI-50PPD, RAI-60PPD

4-way cassette - R32



English

Specifications in this manual are subject to change without notice in order that HITACHI may bring the latest innovations to their customers.

Whilst every effort is made to ensure that all specifications are correct, printing errors are beyond HITACHI's control; HITACHI cannot be held responsible for these errors.

Español

Las especificaciones de este manual están sujetas a cambios sin previo aviso a fin de que HITACHI pueda ofrecer las últimas innovaciones a sus clientes.

A pesar de que se hacen todos los esfuerzos posibles para asegurarse de que las especificaciones sean correctas, los errores de impresión están fuera del control de HITACHI, a quien no se hará responsable de ellos.

Deutsch

Bei den technischen Angaben in diesem Handbuch sind Änderungen vorbehalten, damit HITACHI seinen Kunden die jeweils neuesten Innovationen präsentieren kann.

Sämtliche Anstrengungen wurden unternommen, um sicherzustellen, dass alle technischen Informationen ohne Fehler veröffentlicht worden sind. Für Druckfehler kann HITACHI jedoch keine Verantwortung übernehmen, da sie außerhalb ihrer Kontrolle liegen.

Français

Les caractéristiques publiées dans ce manuel peuvent être modifiées sans préavis, HITACHI souhaitant pouvoir toujours offrir à ses clients les dernières innovations.

Bien que tous les efforts sont faits pour assurer l'exactitude des caractéristiques, les erreurs d'impression sont hors du contrôle de HITACHI qui ne pourrait en être tenu responsable.

Italiano

Le specifiche di questo manuale sono soggette a modifica senza preavviso affinché HITACHI possa offrire ai propri clienti le ultime novità. Sebbene sia stata posta la massima cura nel garantire la correttezza dei dati, HITACHI non è responsabile per eventuali errori di stampa che esulano dal proprio controllo.

Português

As especificações apresentadas neste manual estão sujeitas a alterações sem aviso prévio, de modo a que a HITACHI possa oferecer aos seus clientes, da forma mais expedita possível, as inovações mais recentes.

Apesar de serem feitos todos os esforços para assegurar que todas as especificações apresentadas são correctas, quaisquer erros de impressão estão fora do controlo da HITACHI, que não pode ser responsabilizada por estes erros eventuais.

Dansk

Specifikationerne i denne vejledning kan ændres uden varsel, for at HITACHI kan bringe de nyeste innovationer ud til kunderne. På trods af alle anstrengelser for at sikre at alle specifikationerne er korrekte, har HITACHI ikke kontrol over trykfejl, og HITACHI kan ikke holdes ansvarlig herfor.

Nederlands

De specificaties in deze handleiding kunnen worden gewijzigd zonder verdere kennisgeving zodat HITACHI zijn klanten kan voorzien van de nieuwste innovaties.

Iedere poging wordt ondernomen om te zorgen dat alle specificaties juist zijn. Voorkomende drukfouten kunnen echter niet door HITACHI worden gecontroleerd, waardoor HITACHI niet aansprakelijk kan worden gesteld voor deze fouten.

Svenska

Specifikationerna i den här handboken kan ändras utan föregående meddelande för att HITACHI ska kunna leverera de senaste innovationerna till kunderna.

Vi på HITACHI gör allt vi kan för att se till att alla specifikationer stämmer, men vi har ingen kontroll över tryckfel och kan därför inte hållas ansvariga för den typen av fel.

Ελληνικά

Οι προδιαγραφές του εγχειριδίου μπορούν να αλλάξουν χωρίς προειδοποίηση, προκειμένου η HITACHI να παρέχει τις τελευταίες καινοτομίες στους πελάτες της.

Αν και έχει γίνει κάθε προσπάθεια προκειμένου να εξασφαλιστεί ότι οι προδιαγραφές είναι σωστές, η HITACHI δεν μπορεί να ελέγξει τα τυπογραφικά λάθη και, ως εκ τούτου, δεν φέρει καμία ευθύνη για αυτά τα λάθη.



CAUTION

This product shall not be mixed with general house waste at the end of its life and it shall be retired according to the appropriated local or national regulations in a environmentally correct way.

Due to the refrigerant, oil and other components contained in Air Conditioner, its dismantling must be done by a professional installer according to the applicable regulations. Contact to the corresponding authorities for more information.

PRECAUCIÓN

Este producto no se debe eliminar con la basura doméstica al final de su vida útil y se debe desechar de manera respetuosa con el medio ambiente de acuerdo con los reglamentos locales o nacionales aplicables.

Debido al refrigerante, el aceite y otros componentes contenidos en el sistema de aire acondicionado, su desmontaje debe realizarlo un instalador profesional de acuerdo con la normativa aplicable. Para obtener más información, póngase en contacto con las autoridades competentes.

VORSICHT

Dass Ihr Produkt am Ende seiner Betriebsdauer nicht in den allgemeinen Hausmüll geworfen werden darf, sondern entsprechend den geltenden örtlichen und nationalen Bestimmungen auf umweltfreundliche Weise entsorgt werden muss.

Aufgrund des Kältemittels, des Öls und anderer in der Klimaanlage enthaltener Komponenten muss die Demontage von einem Fachmann entsprechend den geltenden Vorschriften durchgeführt werden.

Für weitere Informationen setzen Sie sich bitte mit den entsprechenden Behörden in Verbindung.

PRECAUTION

Ne doit pas être mélangé aux ordures ménagères ordinaires à la fin de sa vie utile et qu'il doit être éliminé conformément à la réglementation locale ou nationale, dans le plus strict respect de l'environnement.

En raison du frigorigène, de l'huile et des autres composants que le climatiseur contient, son démontage doit être réalisé par un installateur professionnel conformément aux réglementations en vigueur.

ATTENZIONE

Indicazioni per il corretto smaltimento del prodotto ai sensi della Direttiva Europea 2002/96/EC e Dlgs 25 luglio 2005 n.151

Il simbolo del cassonetto barrato riportato sull'apparecchiatura indica che il prodotto alla fine della propria vita utile deve essere raccolto separatamente dagli altri rifiuti.

L'utente dovrà, pertanto, conferire l'apparecchiatura giunta a fine vita agli idonei centri di raccolta differenziata dei rifiuti elettronici ed elettrotecnici, oppure riconsegnarla al rivenditore al momento dell'acquisto di una nuova apparecchiatura di tipo equivalente.

L'adeguata raccolta differenziata delle apparecchiature dismesse, per il loro avvio al riciclaggio, al trattamento ed allo smaltimento ambientalmente compatibile, contribuisce ad evitare possibili effetti negativi sull'ambiente e sulla salute e favorisce il riciclo dei materiali di cui è composta l'apparecchiatura.

Non tentate di smontare il sistema o l'unità da soli poichè ciò potrebbe causare effetti dannosi sulla vostra salute o sull'ambiente.

Vogliate contattare l'installatore, il rivenditore, o le autorità locali per ulteriori informazioni.

Lo smaltimento abusivo del prodotto da parte dell'utente può comportare l'applicazione delle sanzioni amministrative di cui all'articolo 50 e seguenti del D.Lgs. n. 22/1997.

CUIDADO

O seu produto não deve ser misturado com os desperdícios domésticos de carácter geral no final da sua duração e que deve ser eliminado de acordo com os regulamentos locais ou nacionais adequados de uma forma correcta para o meio ambiente.

Devido ao refrigerante, ao óleo e a outros componentes contidos no Ar condicionado, a desmontagem deve ser realizada por um instalador profissional de acordo com os regulamentos aplicáveis. Contacte as autoridades correspondentes para obter mais informações.

BEMÆRK:

At produktet ikke må smides ud sammen med almindeligt husholdningsaffald, men skal bortskaffes i overensstemmelse med de gældende lokale eller nationale regler på en miljømæssig korrekt måde.

Da klimaanlægget indeholder kølemiddel, olie samt andre komponenter, skal afmontering foretages af en fagmand i overensstemmelse med de gældende bestemmelser. Kontakt de pågældende myndigheder for at få yderligere oplysninger.

FORSIGTIG

Dit houdt in dat uw product niet wordt gemengd met gewoon huisvuil wanneer u het weg doet en dat het wordt gescheiden op een milieuvriendelijke manier volgens de geldige plaatselijke en landelijke reguleringen.

Vanwege het koelmiddel, de olie en andere onderdelen in de airconditioner moet het apparaat volgens de geldige regulering door een professionele installateur uit elkaar gehaald worden.

Neem contact op met de betreffende overheidsdienst voor meer informatie.

LET OP

Det innebär att produkten inte ska slängas tillsammans med vanligt hushållsavfall utan kasseras på ett miljövänligt sätt i enlighet med gällande lokal eller nationell lagstiftning.

Luftkonditioneringsaggregatet innehåller kylmedium, olja och andra komponenter, vilket gör att det måste demonteras av en fackman i enlighet med tillämpliga regelverk. Ta kontakt med ansvarig myndighet om du vill ha mer information.

ΠΡΟΣΟΧΗ

Σημαίνει ότι το προϊόν δεν θα πρέπει να αναμιχθεί με τα διάφορα οικιακά απορρίμματα στο τέλος του κύκλου ζωής του και θα πρέπει να αποσυρθεί σύμφωνα με τους κατάλληλους τοπικούς ή εθνικούς κανονισμούς και με τρόπο φιλικό προς το περιβάλλον.

Λόγω του ψυκτικού, του λαδιού και άλλων στοιχείων που περιέχονται στο κλιματιστικό, η αποσυναρμολόγησή του πρέπει να γίνει από επαγγελματία τεχνικό και σύμφωνα με τους ισχύοντες κανονισμούς. Για περισσότερες λεπτομέρειες, επικοινωνήστε με τις αντίστοιχες αρχές.



DANGER – Hazards or unsafe practices which COULD result in severe personal injuries or death.

PELIGRO – Riesgos o prácticas poco seguras que PODRÍAN producir lesiones personales e incluso la muerte.

GEFAHR – Gefährliche oder unsichere Anwendung, die zu schweren Körperverletzungen oder zum Tod führen kann.

DANGER – Utilisation dangereuse ou sans garantie de sécurité qui PEUT provoquer de sévères blessures personnelles ou la mort.

PERICOLO – Pericoli o azioni pericolose che POTREBBERO avere come esito lesioni fisiche gravi o il decesso.

PERIGO – Riesgos o prácticas poco seguras que PUEDEN producir lesiones personales e incluso la muerte

FARE – Farer eller farlig brug, som KAN resultere i alvorlig personskade eller dødsfald.

GEVAAR – Gevaren of onveilige praktijken die ernstig persoonlijk letsel of de dood tot gevolg KUNNEN hebben.

FARA – Risker eller osäkra tillvägagångssätt som KAN leda till svåra personskador eller dödsfall.

KINAYNO – Κίνδυνοι ή επικίνδυνες πρακτικές, οι οποίες ΜΠΟΡΕΙ να έχουν ως αποτέλεσμα σοβαρές σωματικές βλάβες ή θάνατο.



CAUTION – Hazards or unsafe practices which COULD result in minor personal injury or product or property damage.

PRECAUCIÓN – Riesgos o prácticas poco seguras que PODRÍAN provocar lesiones personales de menor importancia o daños en el producto u otros bienes.

VORSICHT – Gefährliche oder unsichere Anwendung, die geringfügigen Personen-, Produkt- oder Sachschaden verursachen kann.

PRECAUTION – Utilisation dangereuse ou sans garantie de sécurité qui PEUT provoquer des blessures mineures ou des dommages au produit ou aux biens.

ATTENZIONE – Pericoli o azioni pericolose che POTREBBERO avere come esito lesioni fisiche minori o danni al prodotto o ad altri beni.

CUIDADO – Perigos e procedimentos perigosos que PODERÃO PROVOCAR danos pessoais ligeiros ou danos em produtos e bens.

FORSIGTIG – Farer eller farlig brug, som KAN resultere i mindre skade på personer, produkt eller ejendom.

LET OP – Gevaren of onveilige praktijken die licht persoonlijk letsel of beschadiging van het product of eigendommen tot gevolg KUNNEN hebben.

WARNING – Risker eller farliga tillvägagångssätt som KAN leda till mindre personskador eller skador på produkten eller på egendom.

ΠΡΟΣΟΧΗ – Κίνδυνοι ή επικίνδυνες πρακτικές, οι οποίες ΜΠΟΡΕΙ να έχουν ως αποτέλεσμα την πρόκληση ελαφρών σωματικών βλαβών ή καταστροφή περιουσίας.



NOTE – The text following this symbol contains information or instructions that may be of use or that require a more thorough explanation.

NOTA – El texto que sigue a este símbolo contiene información o instrucciones que pueden ser de utilidad o requeridas para ampliar una explicación.

HINWEIS – Der diesem Symbol folgende Text enthält konkrete Informationen und Anleitungen, die nützlich sein können oder eine tiefergehende Erklärung benötigen.

REMARQUE – Les textes précédés de ce symbole contiennent des informations ou des indications qui peuvent être utiles, ou qui méritent une explication plus étendue.

NOTA – I testi preceduti da questo simbolo contengono informazioni o indicazioni che possono risultare utili o che meritano una spiegazione più estesa.

NOTA – Os textos precedidos deste símbolo contêm informações ou indicações que podem ser úteis, ou que merecem uma explicação mais detalhada.

BEMÆRK – Den tekst, der følger efter dette symbol, indeholder oplysninger eller anvisninger, der kan være til nytte, eller som kræver en mere grundig forklaring.

OPMERKING – De teksten waar dit symbool voorstaat bevatten nuttige informatie en aanwijzingen, of informatie en aanwijzingen meer uitleg behoeven.

OBS – Texten efter denna symbol innehåller information och anvisningar som kan vara användbara eller som kräver en noggrannare förklaring.

ΣΗΜΕΙΩΣΗ – Το κείμενο που ακολουθεί αυτό το σύμβολο περιέχει πληροφορίες ή οδηγίες που μπορεί να φανούν χρήσιμες ή που απαιτούν μια πιο ενδελεχή εξήγηση.

This product contains biocidal substances according to EU Reg. 528/2012

Este producto contiene sustancias biocidas según el Reg. UE 528/2012

Dieses Produkt enthält Biozide nach EU Verordnung 528/2012

Conformément à la Reg UE 528/2012, ce produit contient des substances biocides

Questo prodotto contiene sostanze biocidi ai sensi del Reg. UE 528/2012

Este produto contém substâncias biocidas de acordo com o Regulamento (UE) N.º 528/2012

Dette produkt indeholder biocider i henhold til EU-forordning nr. 528/2012

Dit product bevat biociden volgens Europese Richtlijn 528/2012.

Denna produkt innehåller biocider i enlighet med den europeiska förordningen 528/2012

Αυτό το προϊόν περιλαμβάνει βιοκτόνες ουσίες σύμφωνα με το κανονισμό ΕΕ 528/2012

Biocide property/Propiedad biocida/Biozide Eigenschaft/Propriété biocide/Proprietà biocida/Propriedade biocida/
Biocide egenskaber/Biocide eigenschappen/Biocidegenskaper/Ιδιότητα του βιοκτόνου:

Antibacterial / Antibacteriana / Antibactérienne / Antibatterica / Antibakterielle / Antibacteriana / Antibakterielle /
Antibacteriël / Antibakteriellt /Αντιβακτηριακές

Active substance/Sustancia activa/Aktivstoffe/ Substances actives/Principi attivi/ Substância ativa/Virksomt stof/
Actieve stof/Verksamt ämne/ Δραστική ουσία:

Silver / Plata / Silber / Argent / Argento / Prata / Sølv / Zilver / Silver / Άργυρος

CAS N°: 7440-22-4

These substances are NOT harmful to human health nor the environment

Estas sustancias no son perjudiciales para la salud humana ni el medio ambiente

Diese Stoffe sind nicht schädlich für die menschliche Gesundheit noch Umwelt

Ces substances ne sont pas nocives pour la santé humaine ni pour l'environnement

Queste sostanze non sono nocive per la salute umana o per l'ambiente

Estas substâncias NÃO são prejudiciais para a saúde humana nem para o ambiente

Disse stoffer er IKKE skadelige for hverken menneskers sundhed eller for miljøet

Deze stoffen zijn NIET schadelijk voor de menselijke gezondheid of voor het milieu.

Dessa ämnen är INTE skadliga för människors hälsa eller för miljön.

Αυτές οι ουσίες ΔΕΝ είναι επιβλαβείς στην ανθρώπινη υγεία ή στο περιβάλλον

INDEX

- 1 GENERAL INFORMATION
- 2 SAFETY
- 3 IMPORTANT NOTICE
- 4 BEFORE OPERATION
- 5 MAINTENANCE
- 6 NAME OF PARTS
- 7 BEFORE INSTALLATION
- 8 INDOOR UNIT INSTALLATION
- 9 REFRIGERANT PIPING
- 10 DRAIN PIPING
- 11 ELECTRICAL WIRING
- 12 INSTALLATION OF OPTIONAL AIR PANEL: P-AP56NAMS

ÍNDICE

- 1 INFORMACIÓN GENERAL
- 2 SEGURIDAD
- 3 AVISO IMPORTANTE
- 4 ANTES DEL FUNCIONAMIENTO
- 5 MANTENIMIENTO
- 6 NOMBRE DE LOS COMPONENTES
- 7 ANTES DE LA INSTALACIÓN
- 8 INSTALACIÓN DE LA UNIDAD INTERIOR
- 9 TUBERÍA DE REFRIGERANTE
- 10 TUBERÍA DE DESAGÜE
- 11 CABLEADO ELÉCTRICO
- 12 INSTALACIÓN DEL PANEL DE AIRE OPCIONAL: P-AP56NAMS

INHALTSVERZEICHNIS

- 1 ALLGEMEINE INFORMATIONEN
- 2 SICHERHEIT
- 3 WICHTIGER HINWEIS
- 4 VOR DER INBETRIEBNAHME
- 5 WARTUNG
- 6 TEILEBEZEICHNUNGEN
- 7 VOR DER INSTALLATION
- 8 INSTALLATION DES INNENGERÄTS
- 9 KÄLTEMITTELEITUNGEN
- 10 ABFLUSSLEITUNGEN
- 11 KABELANSCHLUSS
- 12 INSTALLATION DER OPTIONALEN LUFTAUSTRITTSBLENDE: P-AP56NAMS

INDEX

- 1 INFORMATIONS GÉNÉRALES
- 2 SÉCURITÉ
- 3 REMARQUE IMPORTANTE
- 4 AVANT LE FONCTIONNEMENT
- 5 MAINTENANCE
- 6 NOMENCLATURE DES PIÈCES
- 7 AVANT L'INSTALLATION
- 8 INSTALLATION DE L'UNITÉ INTÉRIEURE
- 9 TUYAUTERIE FRIGORIFIQUE
- 10 TUYAU D'ÉVACUATION
- 11 CÂBLAGE ÉLECTRIQUE
- 12 INSTALLATION DU PANNEAU DE SOUFFLAGE EN OPTION : P-AP56NAMS

INDICE

- 1 INFORMAZIONI GENERALI
- 2 SICUREZZA
- 3 NOTA IMPORTANTE
- 4 PRIMA DEL FUNZIONAMENTO
- 5 MANUTENZIONE
- 6 NOME DEI COMPONENTI
- 7 PRIMA DELL'INSTALLAZIONE
- 8 INSTALLAZIONE DELL'UNITÀ INTERNA
- 9 LINEA DEL REFRIGERANTE
- 10 LINEA DI DRENAGGIO
- 11 COLLEGAMENTO DELLO SCHEMA ELETTRICO
- 12 INSTALLAZIONE DEL PANNELLO DI MANDATA PZIONALE: P-AP56NAMS

ÍNDICE

- 1 INFORMAÇÃO GERAL
- 2 SEGURANÇA
- 3 NOTA IMPORTANTE
- 4 ANTES DO FUNCIONAMENTO
- 5 MANUTENÇÃO
- 6 NOME DAS PEÇAS
- 7 ANTES DA INSTALAÇÃO
- 8 INSTALAÇÃO DA UNIDADE INTERIOR
- 9 TUBAGEM DE REFRIGERANTE
- 10 TUBAGEM DE DESCARGA
- 11 LIGAÇÕES ELÉTRICAS
- 12 INSTALAÇÃO DO PAINEL DE AR OPCIONAL: P-AP56NAMS

INDHOLDSFORTEGNELSE

- 1 GENEREL INFORMATION
- 2 SIKKERHED
- 3 VIGTIG INFORMATION
- 4 FØR DRIFT
- 5 VEDLIGEHOLDELSE
- 6 NAVN PÅ DELE
- 7 INDEN MONTERING
- 8 MONTERING AF INDENDØRSENHED
- 9 KØLEMIDDELRØR
- 10 AFLØBSRØR
- 11 ELEKTRISK LEDNINGSFØRING
- 12 MONTERING AF UDLUFTNINGSPANEL (VALGFRI TILBEHØR): P-AP56NAMS

INHOUDSOPGAVE

- 1 ALGEMENE INFORMATIE
- 2 VEILIGHEID
- 3 BELANGRIJKE MEDEDELING
- 4 VOORDAT U HET SYSTEEM IN GEBRUIK NEEMT
- 5 ONDERHOUD
- 6 NAAM ONDERDELEN
- 7 VÓÓR INSTALLATIE
- 8 DE BINNENUNIT INSTALLEREN
- 9 KOUDEMIDDELLEIDING
- 10 AFVOERLEIDING
- 11 ELEKTRISCHE BEDRADING
- 12 HET OPTIONELE LUCHTPANEEL INSTALLEREN: P-AP56NAMS

INNEHÅLLSFÖRTECKNING

- 1 ALLMÄN INFORMATION
- 2 SÄKERHET
- 3 VIKTIGT MEDDELANDE
- 4 FÖRE ANVÄNDNING
- 5 UNDERHÅLL
- 6 DELARNAS NAMN
- 7 FÖRE MONTERING
- 8 INSTALLATION AV INOMHUSENHET
- 9 KYLRÖR
- 10 DRÄNERINGSRÖR
- 11 ELEKTRISK ANSLUTNING
- 12 INSTALLATION AV EXTRA LUFTPANEL: P-AP56NAMS

ΕΥΡΕΤΗΡΙΟ

- 1 ΓΕΝΙΚΕΣ ΠΛΗΡΟΦΟΡΙΕΣ
- 2 ΑΣΦΑΛΕΙΑ
- 3 ΣΗΜΑΝΤΙΚΗ ΠΑΡΑΤΗΡΗΣΗ
- 4 ΠΡΙΝ ΑΠΟ ΤΗ ΛΕΙΤΟΥΡΓΙΑ
- 5 ΣΥΝΤΗΡΗΣΗ
- 6 ΟΝΟΜΑΤΑ ΕΞΑΡΤΗΜΑΤΩΝ
- 7 ΠΡΙΝ ΤΗΝ ΕΓΚΑΤΑΣΤΑΣΗ
- 8 ΕΓΚΑΤΑΣΤΑΣΗ ΕΣΩΤΕΡΙΚΗΣ ΜΟΝΑΔΑΣ
- 9 ΣΩΛΗΝΩΣΕΙΣ ΨΥΚΤΙΚΟΥ ΜΕΣΟΥ
- 10 ΣΩΛΗΝΩΣΗ ΑΠΟΧΕΤΕΥΣΗΣ
- 11 ΗΛΕΚΤΡΙΚΗ ΚΑΛΩΔΙΩΣΗ
- 12 ΕΓΚΑΤΑΣΤΑΣΗ ΤΟΥ ΠΡΟΑΙΡΕΤΙΚΟΥ ΣΤΟΜΙΟΥ ΑΕΡΑ: P-AP56NAMS

EN	English	Original version
ES	Español	Versión traducida
DE	Deutsch	Übersetzte Version
FR	Français	Version traduite
IT	Italiano	Versione tradotta
PT	Português	Versão traduzida
DA	Dansk	Oversat version
NL	Nederlands	Vertaalde versie
SV	Svenska	Översatt version
EL	Ελληνικά	Μεταφρασμένη έκδοση

1 ALLGEMEINE INFORMATIONEN

1.1 ALLGEMEINE HINWEISE

Ohne Genehmigung von Johnson Controls-Hitachi Air Conditioning Spain, S.A.U. dürfen Teile dieses Dokuments nicht wiedergegeben, kopiert, gespeichert oder in irgendeiner Form übertragen werden.

Unter einer Firmenpolitik, die eine ständige Qualitätsverbesserung ihrer Produkte anstrebt, behält sich Johnson Controls-Hitachi Air Conditioning Spain, S.A.U. das Recht vor, jederzeit Veränderungen ohne vorherige Ankündigung und ohne die Verpflichtung, diese in die bereits verkauften Produkte einfügen zu müssen, vornehmen zu können. An diesem Dokument können daher während der Lebensdauer des Produkts Änderungen vorgenommen worden sein.

HITACHI unternimmt alle Anstrengungen, um immer richtige Dokumentationen auf dem neuesten Stand zu liefern. Dennoch unterliegen Druckfehler nicht der Kontrolle und Verantwortlichkeit von HITACHI.

Daher kann es vorkommen, dass bestimmte Bilder oder Daten, die zur Illustrierung dieses Dokuments verwendet werden, auf spezifische Modelle nicht anwendbar sind. Für Daten, Abbildungen und Beschreibungen in diesem Handbuch wird keine Haftung übernommen.

Ohne vorherige schriftliche Genehmigung des Herstellers dürfen an der Anlage keine Änderungen vorgenommen werden.

1.2 PRODUKTÜBERSICHT

1.2.1 Vorherige Überprüfung



HINWEIS

Entsprechend dem Modellnamen den Typ der vorhandenen Klimaanlage, dessen Abkürzung und Referenz in der vorliegenden Anleitung prüfen. Dieses Installations- und Bedienungshandbuch gilt nur für die Geräte RAI-(50/60)PPD.

In Übereinstimmung mit den zu den Außen- und Innengeräten gehörenden Installations- und Betriebshandbuch prüfen, dass alle für eine ordnungsgemäße Installation des Systems benötigten Informationen eingeschlossen sind. Kontaktieren Sie bitte Ihren Vertragshändler, falls dies nicht der Fall ist.

2 SICHERHEIT



Dieses Gerät ist mit R32 gefüllt

2.1 VERWENDETE SYMBOLE

Bei den Gestaltungs- und Installationsarbeiten von Klimaanlage gibt es einige Situationen, bei denen besonders vorsichtig vorgegangen werden muss, um Personenschäden, Schäden an der Anlage oder am Gebäude zu vermeiden.

Die Situationen, die die Sicherheit in der Umgebung oder das Gerät an sich gefährden, werden in dieser Anleitung eindeutig gekennzeichnet.

Um diese Situationen deutlich zu kennzeichnen, werden eine Reihe bestimmter Symbole verwendet.

Bitte beachten Sie diese Symbole und die ihnen nachgestellten Hinweise gut, weil Ihre Sicherheit und die anderer Personen davon abhängen kann.



GEFAHR

- Der Text nach diesem Symbol enthält Informationen und Anweisungen, die sich direkt auf Ihre Sicherheit und Wohlbefinden beziehen.
- Wenn diese Anweisungen nicht beachtet werden, kann dies bei Ihnen oder anderen Personen, die sich in der Nähe des Geräts befinden, zu schweren, sehr schweren oder sogar tödlichen Verletzungen führen.

In den Texten nach dem Gefahrensymbol erhalten Sie auch Informationen über Sicherheitsverfahren während der Geräteinstallation.



VORSICHT!

- Der Text nach diesem Symbol enthält Informationen und Anweisungen, die sich direkt auf Ihre Sicherheit und Wohlbefinden beziehen.
- Wenn diese Anweisungen nicht beachtet werden, kann dies zu leichten Verletzungen bei Ihnen oder anderen Personen führen, die sich in der Nähe des Geräts befinden.
- Wenn diese Anweisungen nicht beachtet werden, kann dies zur Beschädigung des Geräts führen.

In den Texten nach dem Vorsichtssymbol erhalten Sie auch Informationen über Sicherheitsverfahren während der Geräteinstallation.



HINWEIS

- Der Text nach diesem Symbol enthält Informationen und Anweisungen, die nützlich sein können oder einer ausführlicheren Erläuterung bedürfen.
- Es können auch Hinweise über Prüfungen an Gerätebauteilen oder Systemen gegeben werden.

2.2 ZUSÄTZLICHE SICHERHEITSHINWEISE

GEFAHR

- **HITACHI kann nicht alle Umstände vorhersehen, die möglicherweise zu einer potenziellen Gefahr führen.**
- **Kein Wasser in die Innen- und Außengeräte gießen. Diese Produkte sind mit elektrischen Teilen ausgestattet. Wenn Wasser mit den elektrischen Bauteilen in Berührung kommt, kommt es zu einem schweren Stromschlag.**
- **Keine Veränderungen und Einstellungen an den Sicherheitsvorrichtungen im Inneren der Innen- und Außengeräte vornehmen. Die Veränderung bzw. Einstellung der Geräte kann schwere Unfälle verursachen.**
- **Weder die Wartungsklappe noch die Zugangsblende zu den Innen- und Außengeräten öffnen, ohne die Hauptstromversorgung zuvor auszuschalten.**
- **Den Hauptschalter im Brandfall ausschalten, Feuer unmittelbar löschen und den Kundendienstberater kontaktieren.**
- **Überprüfen Sie, dass das Erdungskabel korrekt angeschlossen ist.**
- **Das Gerät an einen Leistungsschalter und/oder Leitungsschutzschalter der vorgeschriebenen Leistung anschließen.**

VORSICHT!

- **Kältemittellecks können die Atmung erschweren, da das Kältemittel die Luft des Raums verdrängt.**
- **Installieren Sie das Innengerät, das Außengerät, die Fernbedienung und das Kabel mit einem Mindestabstand von 3 Metern von starken Strahlungsquellen elektromagnetischer Wellen, wie zum Beispiel medizinischen Geräten.**

- *Keine Sprays wie Insektizide, Grundiermittel, Lacke und andere brennbare Gase im Umkreis der Anlage (weniger als ein Meter) verwenden.*
- *Wenn der Trennschalter, der Leitungsschutzschalter oder die Sicherung der Geräteversorgung häufig aktiviert werden, muss die Anlage ausgeschaltet und der Kundendienstberater kontaktiert werden.*
- *Führen Sie keinerlei Wartungs- bzw. Inspektionsarbeiten eigenständig durch. Diese Arbeiten müssen von geschultem Fachpersonal und mit dafür vorgesehenen Werkzeugen und Geräten durchgeführt werden.*
- *Legen Sie keinerlei systemfremde Materialien (Äste, Bretter usw.) in den Luften- bzw. Luftauslass des Geräts. Die Geräte verfügen über Lüfter mit einer hohen Drehgeschwindigkeit, so dass die Berührung mit Gegenständen eine Gefahr darstellen kann.*
- *Dieses Gerät darf nur von Erwachsenen und befähigten Personen betrieben werden, die zuvor technische Informationen oder Instruktionen zur dessen sachgemäßen und sicheren Handhabung erhalten haben.*
- *Achten Sie darauf, dass Kinder nicht mit dem Gerät spielen.*

HINWEIS

- *Es wird empfohlen, die Luft im Raum alle 3 bis 4 Stunden zu erneuern und zu lüften.*
- *Der Installateur und Anlagenfachmann stellen in Übereinstimmung mit den lokalen Vorschriften einen Leckagenschutz bereit.*

3 WICHTIGER HINWEIS

Diese Klimaanlage wurde ausschließlich für die standardmäßige Klimatisierung von Bereichen, in denen sich Personen aufhalten, konzipiert. Vor der Verwendung mit anderen Anwendungen kontaktieren Sie bitte Ihren HITACHI-Händler oder Vertragspartner.

Die Installation der Klimaanlage darf ausschließlich von geschultem Fachpersonal durchgeführt werden, das über die dazu benötigten Mittel, Werkzeuge und Geräte verfügt und des Weiteren alle für die sichere Durchführung notwendigen Sicherheitsvorkehrungen kennt.

 **LESEN UND VERSTEHEN SIE DIE VORLIEGENDE ANLEITUNG BEVOR SIE MIT DER INSTALLATION DER KLIMAAANLAGE BEGINNEN.** Die Nichtbeachtung der in der vorliegenden Anleitung beschriebenen Installations-, Nutzungs- und Betriebshinweise kann nicht nur Funktionsstörungen, sondern auch mehr oder weniger schwere Schäden und im Extremfall sogar einen nicht zu behebbenden Schaden an der Klimaanlage hervorrufen.

Es wird davon ausgegangen, dass diese Klimaanlage von dem verantwortlichen und dafür geschulten Personal installiert und gewartet wird. Muss der Kunde alle Sicherheits-, Vorkehrungs- und Betriebszeichen in der Muttersprache des verantwortlichen Personals bereitstellen.

Das Gerät nicht an den nachfolgend angeführten Orten installieren. Andernfalls kann es zu Brand, Verformungen, Korrosion oder Störungen kommen:

- Orte, an denen Öl vorhanden ist (einschließlich Maschinenöl).
- Orte, die eine hohe Konzentration an Schwefelgas aufweisen, wie beispielsweise Thermalbäder.
- Orte, an denen entflammbare Gase entstehen oder strömen können.
- Orte mit einer salzhaltigen, säurehaltigen oder alkalihaltigen Luft.

Das Gerät nicht an Orten installieren, an denen Siliziumgas vorhanden ist. Wenn sich das Siliziumgas auf der Oberfläche des Wärmetauschers absetzt, wird dieser wasserabweisend. In einem solchen Fall spritzt das Kondenswasser über die Auffangwanne hinaus und gelangt bis ins Innere des Schaltkastens. Am Ende können Wasserlecks oder elektrische Störungen auftreten.

Das Gerät nicht an einem Standort installieren, an dem der ausgestoßene Luftstrom direkt auf Tiere oder Pflanzen gerichtet ist; er könnte diese negativ beeinträchtigen.

Versuchen Sie nicht, die Bauweise des Geräts zu ändern. Bei einem Umbau kann es zu Wasserlecks, Störungen, Kurzschlüssen oder einem Brand kommen.

Schließen Sie das Erdungskabel an. Verlegen Sie das Erdungskabel nicht in der Nähe von Wasser- oder Gasleitungen, Blitzableitern oder dem Erdungskabel des Telefons. Unsachgemäße Installation des Erdungskabels kann zu Stromschlägen oder Brandgefahr führen.

Bei ungewöhnlichen Vorkommnissen (wie Brandgeruch)

nehmen Sie das Gerät außer Betrieb und schalten den Trennschalter aus. Wenn Sie das Gerät bei ungewöhnlichen Vorkommnissen weiter betrieben, kann es zu einem Brand kommen.

Wenden Sie sich an Ihren Händler, wenn das Gerät entfernt oder neu installiert werden muss. Wenn Sie das Gerät selbst unsachgemäß entfernen und neu installieren, kann es zu Stromschlägen oder zu einem Brand kommen.

Wenn das Netzkabel beschädigt ist, muss es durch das spezielle Kabel ersetzt werden, das bei autorisierten Service-/Ersatzteilzentren erhältlich ist.

Wenden Sie sich an Ihren Händler, wenn die Klimaanlage nicht abkühlt, da Kältemittelleck als eine der Ursachen angesehen werden kann. Das in der Klimaanlage verwendete Kältemittel ist unbedenklich. Schädliche Nebenprodukte können allerdings erzeugt werden, wenn das Kältemittelgas in den Raum eindringt und in Kontakt mit dem Feuer oder eine Wärmequelle wie einer Herdheizung tritt. Falle eines Gaslecks sofort das Klimagerät stoppen, Türen und Fenster öffnen, um den Raum gründlich zu belüften, und Ihren Händler kontaktieren.

Während des Betriebs:

- Vermeiden Sie direkte Zugluft über einen längeren Zeitraum.
- Stecken Sie keine Gegenstände (Finger, Stangen usw.) in den Lufteinlass oder -auslass. Da der Lüfter mit hoher Drehzahl rotiert, kann dies zu Verletzungen führen. Schalten Sie beim Reinigen das Gerät und den Trennschalter aus.
- Verwenden Sie keinen Leiter als Sicherungsdraht. Dies zu einem tödlichen Unfall führen könnte.
- Schalten Sie bei Gewittern den Trennschalter aus.
- Versuchen Sie nicht, das Gerät mit nassen Händen zu bedienen. Dies zu einem tödlichen Unfall führen könnte.
- Richten Sie die kalte Luftströmung aus der Luftaustrittsblende nicht direkt auf Geräte zum Heizen und

zur Warmwasserbereitung (z.B. Wasserkocher, Ofen), da sie dadurch in ihrer Funktion beeinträchtigt werden können.

- Überprüfen Sie regelmäßig, dass der Anbaurahmen für das Außengerät sicher befestigt und nicht beschädigt ist. Andernfalls könnte das Außengerät herunterfallen und eine Gefahr darstellen.
- Achten Sie beim Reinigen des Geräts darauf, dass kein Wasser auf das Gerätegehäuse tropft oder in das Gehäuse eindringt, da es sonst zu einem Kurzschluss kommen kann.
- Verwenden Sie keine Aerosole oder Haarspray in der Nähe des Innengeräts. Die chemische Substanz kann sich an den Wärmetauscherrippen anlagern und den Verdampfer-Wasserdurchfluss zur Abflusswanne blockieren. Das Wasser tropft dann auf den Querstromlüfter und läuft aus dem Innengerät heraus.
- Schalten Sie beim Reinigen den Trennschalter aus.
- Stellen Sie sich nicht auf das Außengerät und stellen Sie keine Gegenstände darauf ab.
- Stellen Sie keine Wasserbehälter (wie z.B. eine Vase) auf das Innengerät. Tropfwasser kann die Geräteisolierung beschädigen und zu einem Kurzschluss führen.
- Wenn das Gerät bei geöffneten Türen und/oder Fenstern betrieben wird (bei einer ständiger Luftfeuchtigkeit im Raum von über 80%) und der Luftaustrittsblende für eine längere Zeit nach unten weist oder sich automatisch bewegt, kondensiert Wasser am Luftaustrittsblende und tropft gelegentlich herunter. Ihre Einrichtung wird feucht. Daher vermeiden Sie derartige Betriebsbedingungen über einen längeren Zeitraum.
- Die voreingestellte Raumtemperatur kann nicht erreicht werden, wenn die Temperatur im Raum die Kühl- bzw. Heizleistung des Geräts übersteigt (z.B. wenn sich mehrere Personen im Raum aufhalten, zusätzliche Heizgeräte verwendet werden usw.)

4 VOR DER INBETRIEBNAHME

VORSICHT

- *Schließen Sie das System ca. 12 Std. vor der Inbetriebnahme bzw. nach längerem Stillstand an die Stromversorgung an. Starten Sie das System nicht unmittelbar nach dem Anschließen an die Stromversorgung. Dies kann zu einem Kompressorausfall führen, da er nicht genügend vorgewärmt wurde.*
- *Vergewissern Sie sich, dass das Außengerät nicht mit Schnee oder Eis bedeckt ist. Sollte dies doch der Fall sein, entfernen Sie den Schnee bzw. das Eis mit heißem Wasser (ca. 50°C). Beträgt die Wassertemperatur mehr als 50°C, führt dies zu einer Beschädigung der Kunststoffteile.*
- *Wenn das System nach mehr als 3 Monaten Stillstand gestartet wird, sollten Sie es von Ihrem Wartungsdienst überprüfen lassen.*
- *Stellen Sie den Hauptschalter in die Position AUS, wenn das System für einen langen Zeitraum ausgeschaltet ist. Wenn sich der Hauptschalter nicht in Position OFF (AUS) befindet, wird Strom verbraucht, da das Ölheizmodul auch bei ausgeschaltetem Kompressor mit Strom versorgt wird.*

4.1 EFFIZIENTE VERWENDUNG DES AUSSENGERÄTS

- Lassen Sie kein Fenster oder keine Tür offen.

Die Betriebsleistung wird dadurch verringert.

Dies kann zur Kondensationswasserbildung vom Innengerät führen. (Den Raum auch ausreichend lüften.)

- Bringen Sie einen Vorhang oder ein Rollläden am Fenster an.

Das direkte Sonnenlicht wird somit verhindert und die Kühlleistung erhöht.

- Verwenden Sie - wenn möglich - kein Heizgerät während des Kühlbetriebs.

Die Kühlleistung wird dadurch verringert. Dies kann zu Kondenswasserbildung und herunter tropfendem Kondenswasser führen.

- Verwenden Sie einen Zirkulator, wenn sich warme Luft an der Decke ansammelt.
Die Behaglichkeit wird dadurch erhöht. Setzen Sie sich mit Ihrem Händler in Verbindung, um mehr Details zu erhalten.
- Sollte die Decke schmutzig werden, richten Sie den Luftstrom nach unten aus.

- Die Luftstromrichtung sollte etwa um 30° nach unten geändert werden.
- Schalten Sie die Hauptstromversorgung AUS, wenn das Innengerät für längere Zeit nicht verwendet wird.
Wenn nicht, müssen die Standby-Stromkosten bezahlt werden, obwohl das Innengerät nicht verwendet wird.

4.2 EFFIZIENTE VERWENDUNG DES KÜHL- UND HEIZBETRIEBS

KÜHLBETRIEB

- 1 Luftstromrichtung: der angemessene Luftauslasswinkel ist ungefähr 35°. Wenn die Kühlung nicht ausreichend ist, ändern Sie die Luftstromrichtung. Achten Sie auf herunter tropfendes Kondenswasser, das durch einen langen Kühlbetrieb mit niedrigem Luftklappenwinkel auftreten kann.

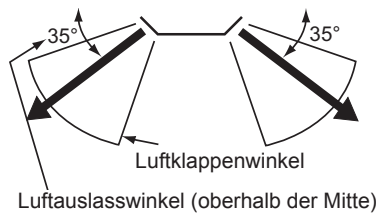

- 2 Luftstrommenge: "AUTO" sollte gewöhnlich verwendet werden.
- 3 Temperatur: die empfohlene Einstelltemperatur ist 27 bis 29°C. Wenn die Kühlung nicht ausreichend ist, stellen Sie eine niedrigere Temperatur ein.

HINWEIS

Über das Multi-Split-System

Wenn die Innengeräteanzahl oder die Betriebsart geändert wird, kann sich die Luftauslasstemperatur ändern und die Innentemperatur wird geändert. In diesem Fall stellen Sie sie folgendermaßen ein.

- Beim Kühlen: senken Sie leicht die Temperatureinstellung.
- Beim Heizen: erhöhen Sie leicht die Temperatureinstellung.

HEIZBETRIEB

- 1 Luftstromrichtung: der angemessene Luftauslasswinkel ist ungefähr 60°. Wenn die Heizung nicht ausreichend ist, ändern Sie die Luftstromrichtung.

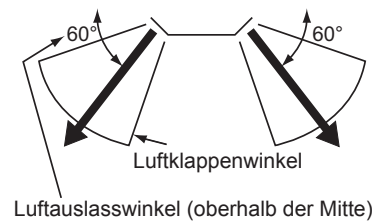

- 2 Luftstrommenge: "AUTO" sollte gewöhnlich verwendet werden.
- 3 Temperatur: die empfohlene Einstelltemperatur ist 18 bis 20°C. Wenn die Heizung nicht ausreichend ist, stellen Sie eine höhere Temperatur ein.

5 WARTUNG

GEFAHR

- Schalten Sie vor Beginn der Wartungsarbeiten die Stromversorgung aus. Andernfalls besteht die Gefahr von Brand oder Stromschlägen.
- Führen Sie die Wartungsarbeiten mit stabilen Schuhwerk aus. Andernfalls kann dies zu Verletzungen führen.

VORSICHT

Halten Sie den Luftfilter und das Lufteinlassgitter beim Öffnen, Einbauen oder Entfernen gut fest. Andernfalls kann dies zu Störungen und letztendlich zu Verletzungen führen.

HINWEIS

Zum Schutz des Innengeräte-Wärmetauschers vor Verstopfung darf das System nur mit Lüfterfilter betrieben werden.

5.1 TÄGLICHE WARTUNG

5.1.1 Luftfilter säubern

- 1 Öffnen Sie das Lufteinlassgitter
Öffnen Sie das Lufteinlassgitter durch Schieben der beiden Knöpfe des Lufteinlassgitters in Pfeilrichtung.

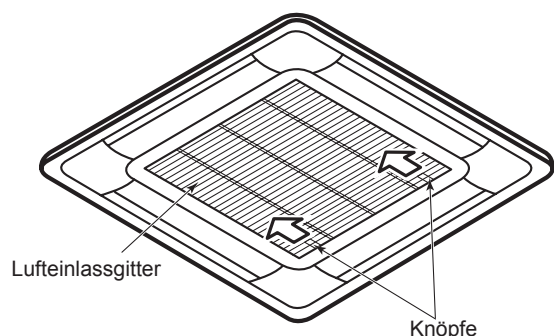

2 Bauen Sie den Luftfilter aus.

Halten Sie das Lufteinlassgitter an der unteren Seite fest und öffnen Sie den Filterverschluss. Beim drehen des Luftfilters in Pfeilrichtung lösen Sie die 4 Verschlüsse an beiden Seiten, um den Filter vom Lufteinlassgitter zu entfernen.

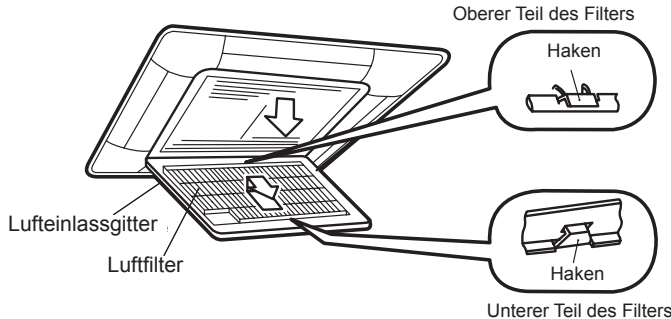

3 Reinigen Sie den Luftfilter.

- Saugen Sie den Staub mit einem Reiniger ab oder waschen Sie den Luftfilter mit Wasser und einem neutralen Reinigungsmittel.
- Trocknen Sie den Luftfilter im Schatten.

i HINWEIS

- Die Wassertemperatur darf maximal 50°C betragen. Der Luftfilter kann durch die Wärme deformiert werden.
- Trocknen Sie den Luftfilter nicht an offenen Feuer, einem Trockner oder Heizer. Der Luftfilter kann deformiert werden.

4 Befestigen Sie den Luftfilter.

Nachdem der Luftfilter getrocknet ist, befestigen Sie ihn korrekt am Lufteinlassgitter.

5 Schließen Sie das Lufteinlassgitter.

i HINWEIS

- Achten Sie darauf, dass der Luftfilter eingesetzt ist. Wenn das Innengerät ohne Luftfilter betrieben wird, kann dies zu Störungen im Innengerät führen.
- Vergewissern Sie sich, dass das Lufteinlassgitter fest mit den Knöpfen verschlossen ist. Wenn es nicht richtig verschlossen ist, kann es sich plötzlich öffnen und herausfallen.

5.1.2 Ausbau, Befestigung und Reinigung des Lufteinlassgitters

i HINWEIS

- Wischen Sie das Lufteinlassgitter mit einem weichen Tuch ab, das in lauwarmes Wasser getaucht und ausgewrungen ist.
- Verwenden Sie ein weiches Tuch, um das Lufteinlassgitter und die Luftaustrittsblende zu reinigen. Wenn Benzin, Verdünner oder Reinigungsmittel (mit Tensid) zur Reinigung verwendet werden, kann das Harzkunststoffteil seine Farbe ändern oder deformiert werden. Achten Sie überdies darauf, dass die Teile rund um den Luftauslass (Luftklappe, Führung, usw.) beschädigt werden können, wenn eine zu hohe Kraft ausgeübt wird.

5.2 WARTUNG BEI VERWENDUNGSBEGINN UND -ENDE

Bei Verwendungsbeginn

- Entfernen Sie mögliche Hindernisse um das Lufteinlassgitter und den Luftauslass des Außengeräts und Innengeräts.
- Prüfen Sie, ob der Luftfilter durch Staub und Schmutz blockiert ist.

Das Lufteinlassgitter kann entfernt und gereinigt werden.

1 Öffnen Sie das Lufteinlassgitter

Öffnen Sie das Lufteinlassgitter durch Schieben der beiden Knöpfe des Lufteinlassgitters in Pfeilrichtung.

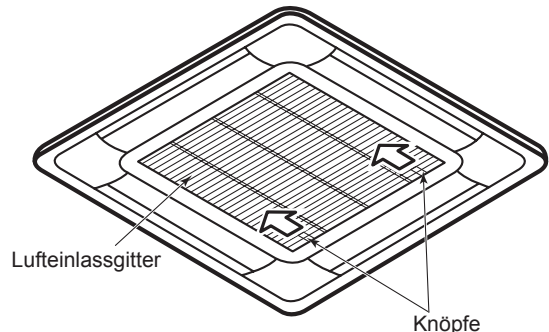

2 Das Lufteinlassgitter abnehmen.

- Entfernen Sie die Halteschnur von der Luftaustrittsblende.

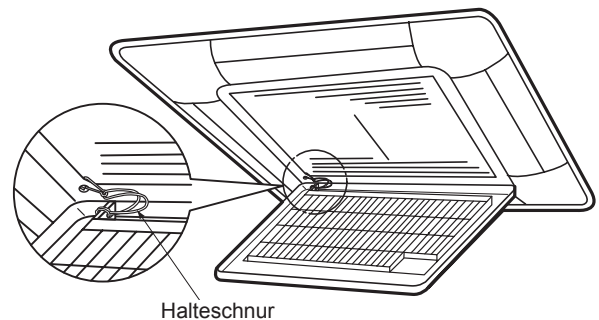

- Das Lufteinlassgitter öffnen, bis es einen Winkel von ungefähr 45° zur Fläche der Luftaustrittsblende bildet.
- Kippen Sie das Lufteinlassgitter und heben Sie es an, um es zu entfernen.

i HINWEIS

Auch wenn das Lufteinlassgitter bis zu 90° geöffnet werden kann, lässt es sich in diesem Winkel nicht von der Luftaustrittsblende entfernen. Kippen Sie es beim Entfernen in einem Winkel von 45°.

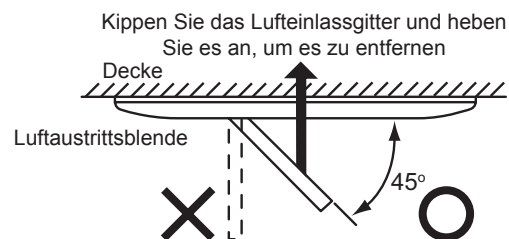

3 Reinigen Sie das Lufteinlassgitter.

4 Befestigen Sie das Lufteinlassgitter.

Befestigen Sie das Lufteinlassgitter im umgekehrten Verfahren wie beim Entfernen.

Bei Verwendungsende

- Reinigen Sie den Luftfilter, das Lufteinlassgitter und die Luftaustrittsblende.

6 TEILEBEZEICHNUNGEN

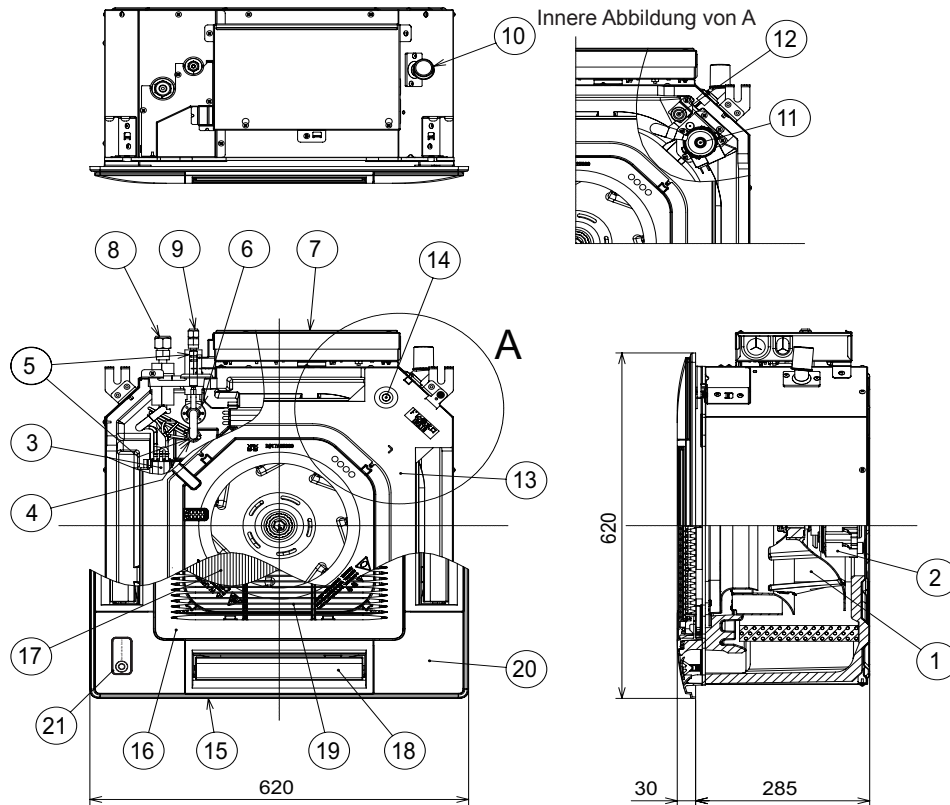

Nr.	Teilebezeichnung
1	Fan
2	Lüftermotor (GS)
3	Wärmetauscher
4	Verteiler
5	Sieb
6	Mikrocomputergesteuertes Expansionsventil
7	Schaltkasten
8	Anschluss der Kältemittelgasleitung (mit $\varnothing a$ Konusmutter)
9	Anschluss der Kältemittelflüssigkeitsleitung (mit $\varnothing b$ Konusmutter)
10	Abflussrohranschluss (VP25)
11	Abflussmechanismus
12	Schwimmerschalter
13	Abflusswanne
14	Gummistopfen
15	Luftaustrittsblende: P-AP56NAMS (optional)
16	Lufteinlassgitter
17	Luftfilter
18	Luftauslass
19	Lufteinlass
20	Abdeckung für Ecktasche
21	Bewegungssensor

Modell	(mm)	
	a	b
RAI-50PPD	12,7	6,35
RAI-60PPD	12,7	6,35

 **HINWEIS**

Für die Zeichnungen und die Diagramme für den Kältemittelkreislauf siehe das technische Handbuch.

7 VOR DER INSTALLATION

7.1 TRANSPORT UND BEDIENUNG

VORSICHT

- Keine Materialien auf das Gerät stellen.
- Stellen Sie sich nicht auf das Produkt.

7.1.1 Transport des Innengeräts

- Bringen Sie das Produkt so nahe wie möglich an den Installationsort, bevor Sie es auspacken.
- Bitte legen Sie keine Materialien auf das Innengerät.
- Das Innengerät ist mit dem Kopf nach unten verpackt und hat daher die Abflusswanne aus Polyäthylen an der oberen Seite. Drehen Sie das Innengerät mit der Abflusswanne während des Auspackens nicht um, um das Innengerät später an der Decke befestigen zu können. Vermeiden Sie beim Umgang mit dem Innengerät den Teil der Abflusswanne und des Luftauslasses.
- Da Polyäthylen für das Innengerät verwendet wird, sein Sie beim Umgang mit diesem vorsichtig. Wenn Sie mit dem Innengeräte zu kräftig umgehen, kann dieses beschädigt

werden.

7.1.2 Handhabung des Innengeräts

GEFAHR

Stecken Sie keine Fremdkörper in das Innengerät und vergewissern Sie sich, dass sich keine Fremdkörper darin befinden, bevor Sie das Gerät installieren und den Testlauf durchführen. Sonst könnte ein Brand, ein Ausfall usw. verursacht werden.

VORSICHT

- Fassen Sie die Kunststoffabdeckungen nicht an, wenn Sie das Innengerät halten oder anheben.
- Um eine Beschädigung an den Kunststoffabdeckungen zu vermeiden, decken Sie diese vor Anheben oder Bewegen des Geräts ab.

HINWEIS

Verwenden Sie zum Transportieren und Anheben des Innengeräts entsprechende Trageriemen, um Schäden zu vermeiden. Stellen Sie sicher, dass das Isoliermaterial an der Oberfläche des Geräts nicht beschädigt wird.

8 INSTALLATION DES INNENGERÄTS

GEFAHR

- Installieren Sie die Innengeräte nicht im Freien. Wenn das Gerät im Freien installiert wird, kann es zu Stromschlag oder Fehlerströmen kommen.
- Berücksichtigen Sie die Luftverteilung von jedem Innengerät im Raum und wählen Sie einen entsprechenden Ort für das Gerät aus, so dass eine gleichmäßige Raumtemperatur erreicht werden kann.
- Vermeiden Sie Hindernisse, die den Lufteinlass oder -auslass behindern könnten.
- Achten Sie auf Folgendes, wenn die Innengeräte in einem Krankenhaus oder anderen Gebäuden installiert werden, in denen elektromagnetische Strahlung von medizinischem Gerät o.ä. ausgeht:
 - Bringen Sie die Innengeräte nicht an einem Ort an, an dem der Schaltkasten, das Fernbedienungskabel oder die Fernbedienung direkt den elektromagnetischen Strahlungen ausgesetzt sind.
 - Installieren Sie die Fernbedienung in einem Stahlgehäuse. Verlegen Sie das Fernbedienungskabel in Stahlkabelführungen. Schließen Sie anschließend das Erdungskabel an das Gehäuse und die Kabelführung an.
 - Wenn die Stromversorgung Störgeräusche verursacht, einen Störschutzfilter installieren.
 - Installieren Sie Innengeräte, Außengeräte, Fernbedienungen und Kabel mindestens 3 m von elektromagnetischen Strahlungsquellen, wie z.B. medizinischem Gerät, entfernt.
- Diese Einheit darf ausschließlich als Innengerät ohne elektrischen Heizer verwendet werden. Die nachträgliche Installation eines elektrischen Heizers vor Ort ist verboten.
- Stecken Sie keine Fremdkörper in das Innengerät, und stellen Sie sicher, dass sich keine Fremdkörper darin befinden, bevor Sie das Gerät installieren und einen Testlauf durchführen. Dies könnte zu Brandgefahr führen oder Ursache für Defekte o. ä. sein.

- Führen Sie die Installationsarbeiten, die Verlegung der Kältemittelleitungen, die Abflussleitungs- und Kabelanschlüsse nur gemäß dem Installationshandbuch durch. Wenn die Vorgaben nicht eingehalten werden, besteht die Gefahr von Wasserlecks, Stromschlägen, Brand oder Verletzungen.
- Verwenden Sie Befestigungsschrauben der Größe M10 (W3/8), wie unten beschrieben:

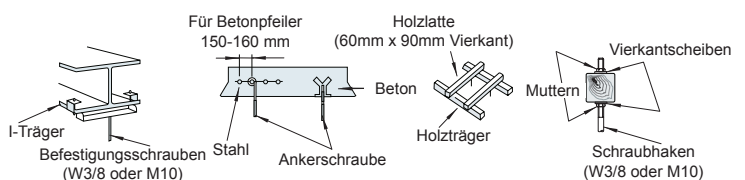

VORSICHT

- Installieren Sie die Innengeräte nicht in einer brennbaren Umgebung. Es besteht Brand- oder Explosionsgefahr.
- Stellen Sie sicher, dass die Deckenplatte fest verankert ist. Sollte dies nicht der Fall sein, kann das Innengerät von der Wand herunterfallen und auf Sie stürzen.
- Installieren Sie die Innengeräte nicht in Werkstätten oder Küchen, in denen Ölnebel oder Dunst in die Geräte eindringen kann. Das Öl setzt sich am Wärmetauscher fest und reduziert hierdurch die Leistungsfähigkeit des Innengeräts und kann dieses verformen. Im schlimmsten Fall werden Kunststoffbauteile des Innengeräts durch das Öl beschädigt.
- Um Korrosion am Wärmetauscher zu verhindern, installieren Sie die Innengeräte nicht in saurer oder alkalischer Umgebung.
- Verwenden Sie zum Transportieren und Anheben des Innengeräts entsprechende Trageriemen, um Schäden zu vermeiden. Stellen Sie sicher, dass das Isoliermaterial an der Oberfläche des Geräts nicht beschädigt wird.

8.1 WERKSEITIG MITGELIEFERTES ZUBEHÖR

Überprüfen Sie, ob folgendes Zubehör mit dem Innengerät geliefert worden ist.

Die Schlauchschelle, Schrauben, Unterlegscheiben und Kabelbinder aus Plastik befinden sich in der Rohrleitungsisolierung.

Zubehör		Anz.	Zweck
Prüfschablone (aus dem Karton ausschneiden)		1	Zum Anpassen der Öffnung in der abgehängten Decke und der Geräteposition
Kreuzschlitzschrauben (M5)		4	Zur Befestigung des Papiermodells
Scheibe mit Isoliermaterial (M10)		4	Für die Geräteinstallation
Scheibe (M10)		4	
Abflussschlauch		1	Für den Abflussschlauchanschluss
Schlauchschelle		1	
Isolierung (5Tx50x200)		1	Zur Abdeckung von Kabelverbindungen
Isolierung (5Tx100x500)		1	Für die Abdeckung der Abflussleitungen
Isolierung (5Tx25x500)		1	Für die Abdeckung der Abflussleitungen
Konusmutter		1	Für den Anschluss der Kältemittelflüssigkeitsleitung

i HINWEIS

- Sollten Zubehörteile in der Verpackung fehlen, benachrichtigen Sie bitte Ihren Lieferanten.
- Die Luftaustrittsblende, die Fernbedienung und die Abzweigrohre sind optionales Zubehör und daher nicht inbegriffen.

8.2 ERSTÜBERPRÜFUNG

- Achten Sie bei der Installation des Innengeräts darauf, dass das Gerät für Wartungsarbeiten frei zugänglich ist. Berücksichtigen Sie dabei den Platz für die Leitungen und Kabel sowie die Installationsrichtung des Geräts (siehe unten).
- Der Schaltkasten befindet sich an der Oberfläche des Geräts. Beim Installieren des Innengeräts richten Sie die Wartungsklappe an der Seite des Schaltkastens ein. Für Wartungsarbeiten des Schaltkastens, bitte verlegen Sie nicht der Kältemittelleitung und der Abflussleitung vor die Schaltkasten.
- Beim Einbau des Leitungsadapters (optional), richten Sie eine Wartungsklappe auf der Seite desselben ein, um ihn installieren zu können. Detaillierte Informationen finden Sie im Installationshandbuch des Leitungsadapters.

Befestigungsschraube für Innengerät

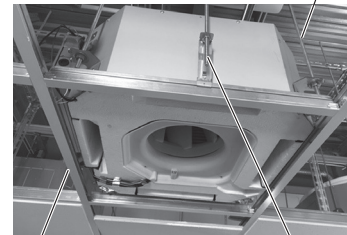

Rasterdecke Befestigungsschraube für Rasterdecke

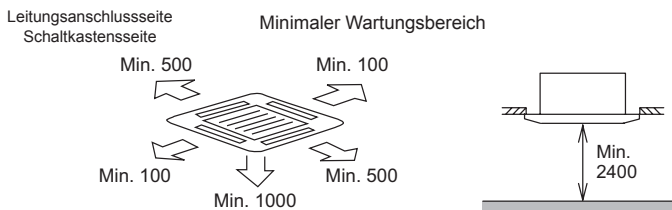
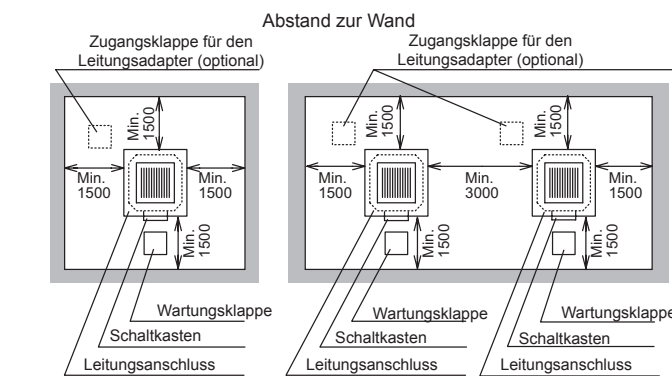

- Überprüfen Sie der folgenden Beschreibung entsprechend, ob genügend Abstand zwischen Decke und abgehängter Decke besteht.

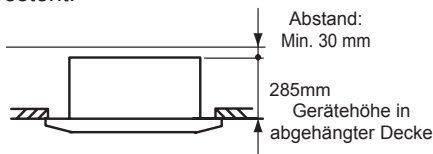

- Die Verlegung der Abflussleitung muss mit einer Neigung nach unten von 1% bis 4% wie unten gezeigt erfolgen. Details finden Sie im Kapitel "10 Abflussleitungen".

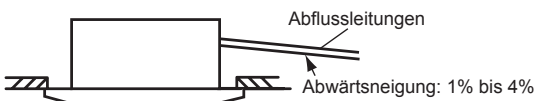

- Vergewissern Sie sich, dass die Deckenoberfläche eben ist, bevor Sie die Luftaustrittsblende installieren. Wenn die Decke nicht eben ist, kann das Abflusswasser nicht problemlos durchfließen.

i HINWEIS

Bei der Installation des Innengeräts an einer Rasterdecke verbinden Sie den Gerätekörper, die Verkabelung und die Kältemittelleitung nicht mit einer Befestigungsschraube des Rasters. Prüfen Sie vor der Installation des Innengeräts die Platzierung der Befestigungsschraube der Rasterdecke sowie wie die Ausrichtung des Innengeräts.

- Wählen Sie einen adäquaten Installationsort und berücksichtigen Sie dabei die Luftverteilung von jedem Gerät in Hinsicht auf den ganzen Raum, damit die Raumtemperatur gleichmäßig ist.
- Installieren Sie das Gerät fern von jeglichen Hindernissen, die die Ansaug- und Abluft behindern könnten.
- Installieren Sie das Gerät nicht in der Nähe einer Tür oder eines Fensters, wo das Innengerät externer Luftfeuchtigkeit ausgesetzt sein kann. Andernfalls könnte es zur Ansammlung von Kondenswasser kommen.
- Wenn die Temperatur und Feuchtigkeit im Inneren der Decke über 30°C/RL (relative Luftfeuchtigkeit) 80% liegen, verwenden Sie zusätzliches Isoliermaterial an der externen Oberfläche des Innengeräts, um Kondenswasser zu vermeiden.
- Wenn das Innengerät an hohen Decken platziert wird, kann sich während des Heizbetriebs warme Luft an der Decke sammeln. Deshalb wird die parallele Installation eines Zirkulators empfohlen.
- Vermeiden Sie die Installation des Innengeräts an Orten, an denen der direkte Luftstrom vom Luftauslass auf die Temperaturerkennungsgeräte wie Alarm- oder Kontrollvorrichtungen gerichtet ist. Dies kann zur Störung einer Alarm- oder Steuervorrichtung führen.
- Mehrfache Kombinationen. Für den Simultanbetrieb von mehreren Geräten müssen diese im selben Raum installiert und unter gleichen Bedingungen betrieben werden. Wenn der Raum durch eine Wand, ein Möbel oder einen Vorhang getrennt wird, kann dies zu Betriebsstörungen führen. Sein Sie beim Umstellen der Möbel oder Umgestaltung des Raums nach der Installation sehr vorsichtig.
- Bei der Installation der (optionale) Empfänger-Set oder den (optionale) Bewegungssensor, sehen Sie um ihre jeweiligen Installationshandbüchern.
- Den "STATISCHER DRUCK SCHALTER" auf der PCB muss auf "HOCHDRUCK" eingestellt werden, wenn das Innengerät in einer Höhe von mehr als 2500 mm vom Boden installiert wird. Bei der Montage des Innengerätes in einer Höhe von weniger als 2500 mm vom Boden muss auf "NORMAL" eingestellt werden.

Deckenhöhe	STATISCHER DRUCK SCHALTER
RAI-(50/60)PPD	
≤ 2.5 m	NORMAL
≤ 3.5 m	HIGH

8.3 INSTALLATION

◆ Öffnen der abgehängten Decke und Platzierung der Befestigungsschrauben

- Legen Sie den endgültigen Installationsort und die Ausrichtung des Innengeräts fest. Berücksichtigen Sie hierbei besonders den benötigten Platz für Leitungen, Kabel und die Wartung.
- Schneiden Sie die Öffnung für das Innengerät aus der abgehängten Decke aus, und bringen Sie die Befestigungsschrauben an, wie unten beschrieben:

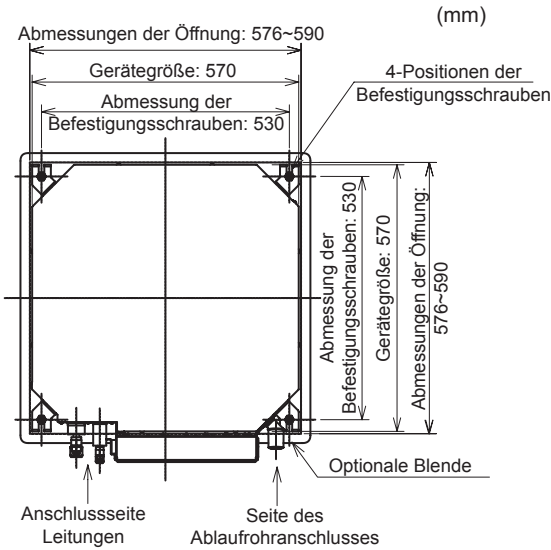

i HINWEIS

- Die Arbeit an der Decke ist abhängig von der Gebäudestruktur unterschiedlich. Konsultieren Sie einen Konstrukteur oder einen Innenausstatter, um mehr Information zu erhalten.
- Installieren Sie kein elektrisches Licht zusammen mit dem Innengerät in der gleichen Struktur der Decke. Andernfalls kann das elektrische Licht durch den Betrieb des Innengeräts flackern oder vibrieren.

◆ Montieren der Befestigungsschrauben

- Verstärken Sie die Öffnungen der abgehängten Decke. Ein C-Stahlprofil erleichtert die Arbeit.
- Bringen Sie die Befestigungsschrauben entsprechend der Abbildung an.
- Verstärken Sie die Befestigungsschrauben mit Stützplatten für den Fall eines Erdbebens. Die Befestigungsschraube und Stützplatten müssen M10 sein (nicht mitgeliefert).

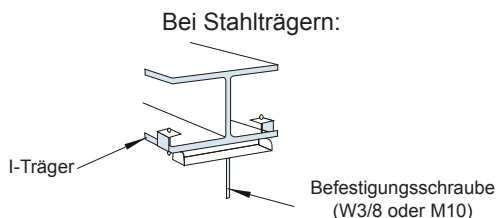
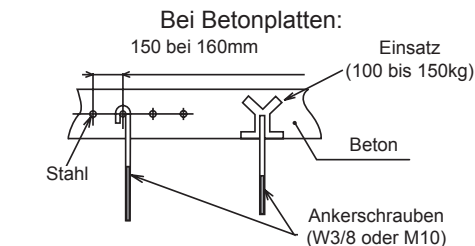

Bei Holzträgern:

Installieren Sie das Innengerät am Ringanker (in einstöckigen Gebäuden) oder am zweiten Fußbodenträger (in zweistöckigen Gebäuden) und benutzen Sie wie unten gezeigt starke Kanthölzer.

Abstand zwischen den Trägern	Kantholz
≤ 90 cm	6 Kanthölzer
≤ 180 cm	9 Kanthölzer

◆ Montage des Innengeräts

- 1 Schablone für die Installation und Maßstab für den Öffnungsausmaß
 - a. Die Schablone wird für die Installationsarbeiten benötigt. Die Installationsschablone und der Prüfschablone sind auf der Rückseite der Verpackung aufgemalt.
 - b. Schneiden Sie die Prüfschablone für die Abmaße der Öffnung aus der Verpackung aus. Der Gebrauch wird im Abschnitt (5) gezeigt.

Kontrollschablone für Öffnungsausmaß

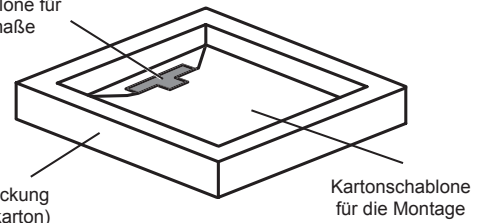

- 2 Montageposition des Innengeräts
 - a. Überprüfen Sie die Montageposition des Innengeräts mit der unten gezeigten Abbildung:

i HINWEIS

Die Luftaustrittsblende (optional) kann sich verformen, wenn die Ebenheit des Innengeräts und die Position der Montagehalterung nicht korrekt sind. Kondenswasser kann sich aufgrund von Luftverlust zwischen dem Innengerät und der Luftblende bilden.

- b. Wie das Innengerät und die Luftaustrittsblende (optional) zueinander ausgerichtet werden müssen, wird in der unteren Abbildung gezeigt:

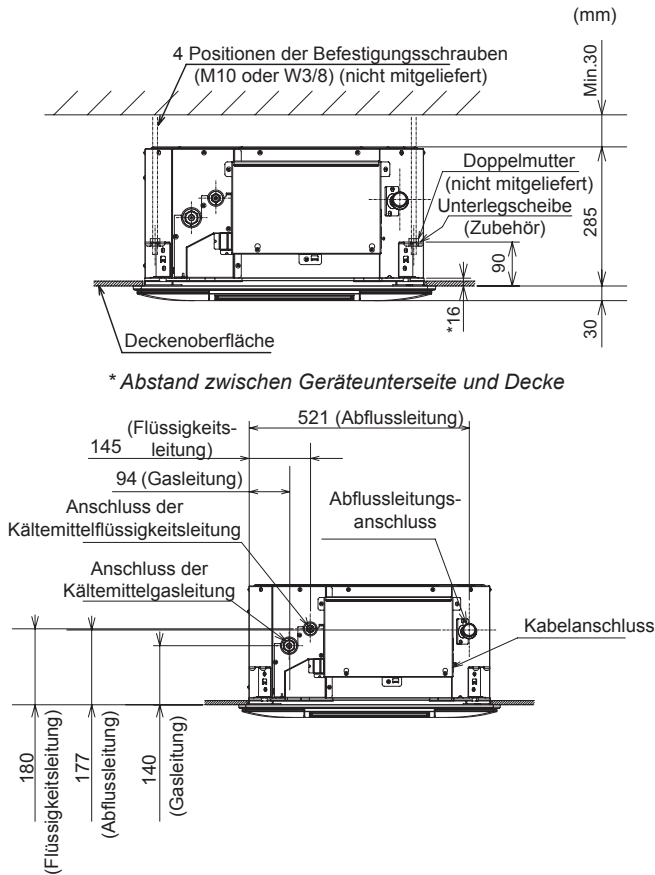

3 Muttern und Unterlegscheiben

Bringen Sie die Muttern und Scheiben vor dem Einbau des Innengeräts an den Befestigungsschraube an.

i HINWEIS

Benutzen Sie auf jeden Fall Unterlegscheiben (Zubehör) beim Anbringen der Befestigungsschraube an der Montagehalterung. Die Dichtungsscheiben müssen mit der Dichtungsseite nach unten zeigen, um die Aufhängarbeiten zu erleichtern.

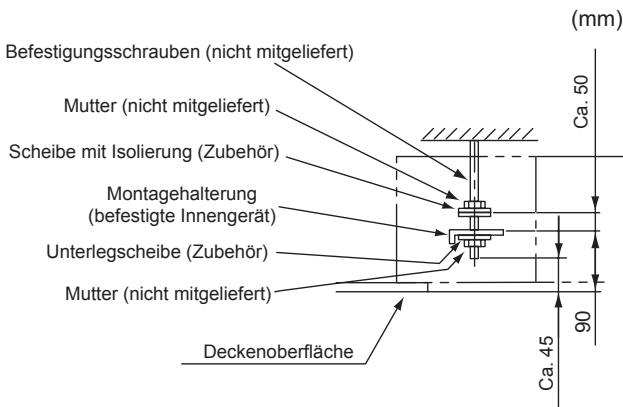

4 Montage des Innengeräts

- a. Heben Sie das Innengerät mit einer Hebevorrichtung nach oben. Üben Sie dabei keinen Druck auf die Abflusswanne aus (Teil des Luftauslasses und der Abflusswanne).

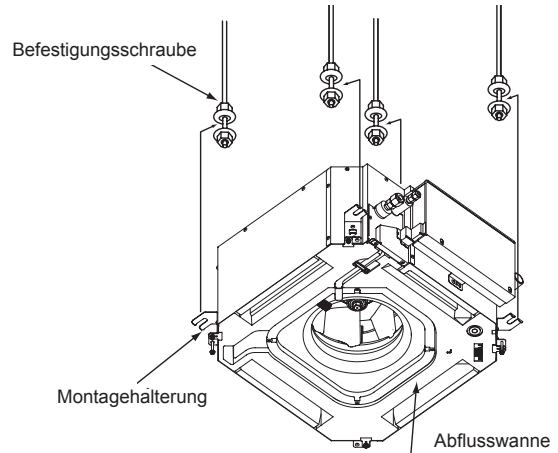

i HINWEIS

Bei Rasterdecken kippen Sie das Gerät und montieren Sie es dann wie in der Abbildung gezeigt von der Kältemittelleitungsseite aus.

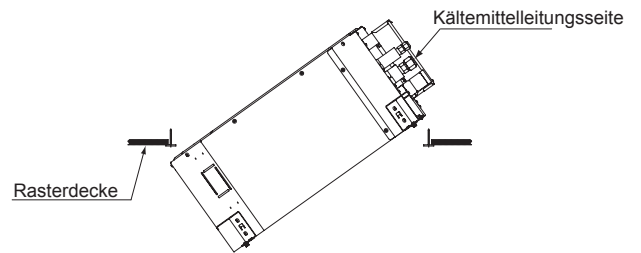

- b. Stecken Sie die Befestigungsschrauben in die Nuten der Montagehalterung, um das Innengerät aufzuhängen.
- c. Befestigen Sie das Innengerät mit Hilfe der Muttern und Unterlegscheiben. Prüfen Sie, dass die Unterlegscheiben als Bremsen für die herausragenden Teile der Montagehalterung dienen.

i HINWEIS

Nach dem Aufhängen der Innengeräte müssen die Verkabelung und die Verlegung der Leitung im Inneren der Decke vorgenommen werden. Vor allem wenn die abgehängte Decke schon montiert wurde, legen Sie die Ausrichtung des Rohrs fest und beenden Sie die Verkabelung und Verlegung der anderen Leitungen, bevor das Innengerät aufgehängt wird.

5 Einstellen der Innengeräteposition

Positionieren Sie das Innengerät mithilfe der Prüfschablone.

- a. Für angehängte Decken mit Öffnung.

Beim Installieren eines Innengeräts an einer abgehängte Decke mit Öffnung, prüfen Sie die Maße der Öffnung und regulieren Sie den Abstand zwischen dem Innengerät und dieser.

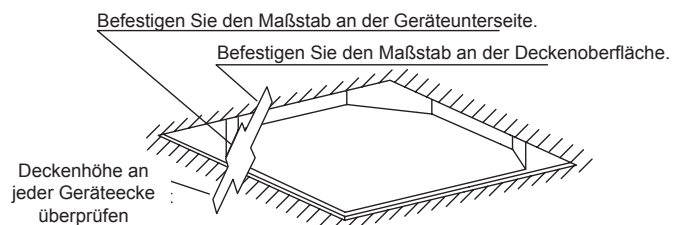

b. Für angehängte Decken ohne Öffnung.

Bei abgehängten Decken ohne Öffnung muss diese vor der Montage des Innengeräts eingerichtet werden. Schneiden Sie eine Öffnung aus der abgehängten Decke heraus. Nach dem Aufhängen des Innengeräts regulieren Sie die Positionierung gemäß dem Verfahren (a).

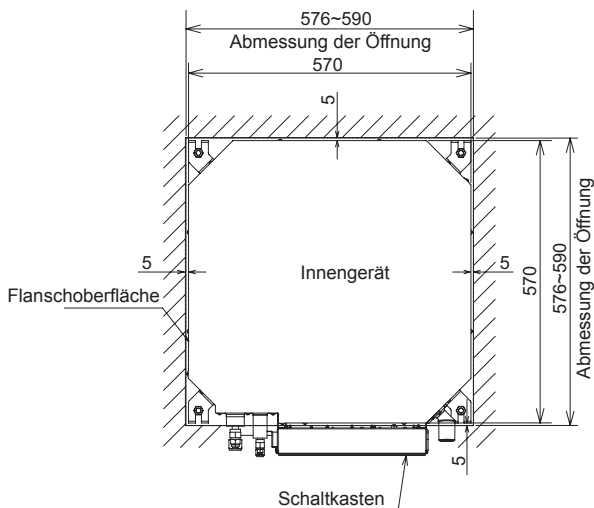

- 6** Ziehen Sie die zwei Muttern der Montagehalterungen fest, nachdem Sie die Ausrichtung abgeschlossen haben. Verwenden Sie LOCK-TIGHT für die Befestigungsschrauben und Muttern, damit sie sich nicht lösen. Positionieren Sie das Innengerät mithilfe der Prüfschablone.

i HINWEIS

Beim Einstellen des Abstands zwischen dem Innengerät und der Deckenoberfläche halten Sie das Innengerät gerade. Anderenfalls kann dies zu Störungen des Schwimmerschalters führen. Prüfen Sie die Ebenheit des Geräts mit einer Wasserwaage.

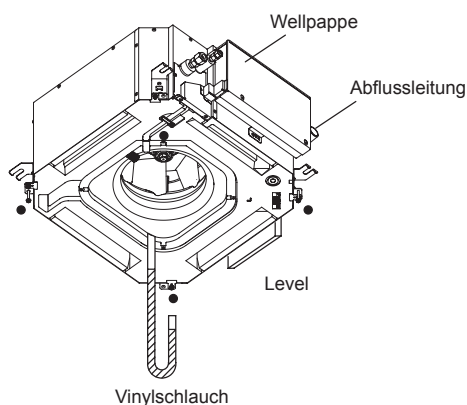

Prüfen Sie die Ebenheit an jeder Ecke (•) des Geräts mit einer Wasserwaage oder füllen Sie den Vinylschlauch wie abgebildet mit Wasser. Die Ecke an der Seite der Abflussleitung sollte 1 bis 3mm tiefer liegen.

- 7** Die obere Seite des Geräts ist mit Wellpappe geschützt, um es vor Schäden durch z.B. Spritzer zu bewahren. Beim Montieren der Luftblende (optional) prüfen Sie, dass vor dem Entfernen der Wellpappe alle Schweißarbeiten in unmittelbarer Nähe beendet sind.

◆ Installation der Luftaustrittsblende

Siehe "12 Installation der optionalen Luftaustrittsblende: P-AP56NAMS".

- 1 Prüfen Sie den Abstand zwischen der Inneneinheit und der abgehängter Decke. Er wird 16^{+3}_0 mm sein, wie in der Abbildung dargestellt. Wenn nicht, passen Sie den Abstand an, während den Ebenheit der Inneneinheit zu halten.
- 2 Prüfen Sie, ob die Befestigungsschrauben für die Luftaustrittsblende festgezogen sind. Ziehen Sie die Befestigungsschrauben für die Luftaustrittsblende, bis Berührung der Anschlägen der Deckenhalterung.

i HINWEIS:

Achten Sie auf den Abstand zwischen der Inneneinheit und der abgehängter Decke. Wenn es sich um 19 mm oder mehr, kann es Kondensationswasserbildung durch Luftleckag aus der (nicht mitgeliefert) Abdichtungsverpackung führen.

- 3 Überprüfen Sie die Höhe der Inneneinheit von der Oberfläche der abgehängter Decke.

Für Luftaustrittsblende P-AP56NAMS

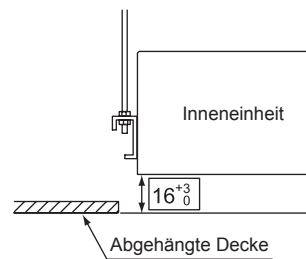

◆ Installation der Fernbedienung

Information zur Installation der Fernbedienung finden Sie im Installations- und Betriebshandbuch des Produkts.

9 KÄLTEMITTELEITUNGEN

Vor den Arbeiten an den Kältemittelleitungen müssen erst die an den Abflussrohren und der Isolierung getätigt werden. Siehe "10 Abflussleitungen" für weitere Information.

GEFAHR

- **Tätigen Sie keine Verlegung der Kältemittelleitungen, der Vakuumpumpe und Kältemittelmenge, ohne das Installations- und Betriebshandbuch des Außengeräts zu berücksichtigen.**

- **Verwenden Sie das spezifizierte Kältemittel (R32) zum Außengerät und im Kühlkreislauf. Füllen Sie bei der Installation, Wartung und Versetzen des Geräts kein anderes Material als R32 (zum Beispiel kein Kohlenwasserstoff-Kältemittel (Propangas, usw.), Sauerstoff, brennbare Gase (Acetylen, usw.)) in das Gerät. Diese brennbaren Mittel sind extrem gefährlich und können zu einer Explosion, einem Brand und zu Verletzungen führen.**

9.1 ROHRANORDNUNG

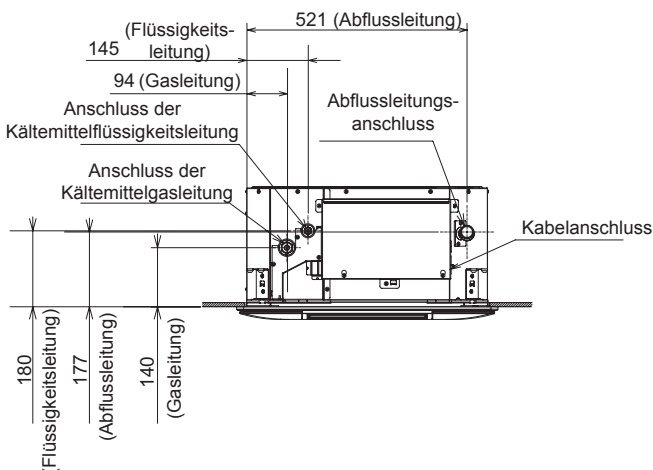

HINWEIS:

Anschluss der Kältemittelflüssigkeitsleitung

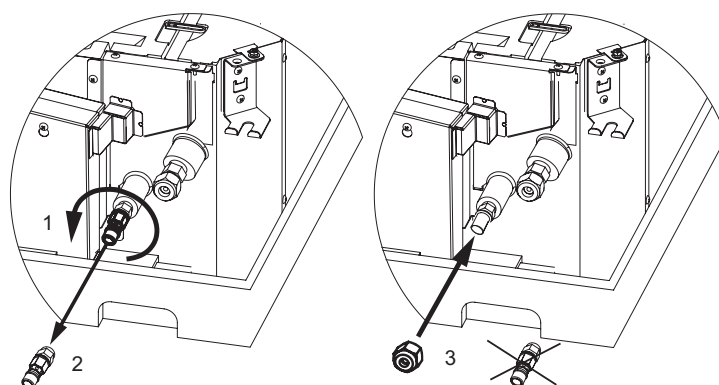

9.2 ROHRLEITUNGSANSCHLUSSGRÖSSE

- 1 Vor Ort bereitgestellte Kupferrohrleitungen vorbereiten.
- 2 Die adäquate Rohrgröße gemäß der folgenden Tabelle wählen:

Modell	mm (in.)	
	Gasleitung	Flüssigkeitsleitung
RAI-50PPD	Ø12.7 (1/2)	Ø6.35 (1/4)
RAI-60PPD	Ø12.7 (1/2)	Ø6.35 (1/4)

- 3 Saubere Kupferrohrleitungen auswählen. Sicherstellen, dass die Innenseiten frei von Staub und Wasser sind. Benutzen Sie für das Zuschneiden der Rohre einen Rohrschneider, um Spähne zu vermeiden. Verwenden Sie keine Säge und keinen Schleifstein beim Zuschneiden der Rohre. Entfernen Sie Staub und Fremdmaterial durch Ausblasen mit Stickstoff oder Trockenluft aus dem Inneren der Rohre, bevor Sie diese anschließen.

HINWEIS

- Details zur möglichen Rohrlänge finden Sie im Installations- und Betriebshandbuch des Außengeräts.
- Hinweis zu den Enden der Kältemittelleitung.
- Benutzen Sie eine Abdeckung oder eine Plastiktüte, um das Rohrrende zu verdecken.

Beim Verlegen des Rohrs durch ein Loch in der Wand.

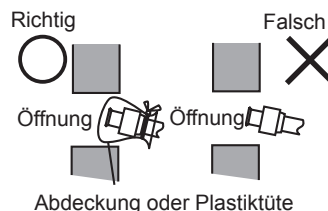

Verlegen Sie das Rohr nicht direkt auf der Erde.

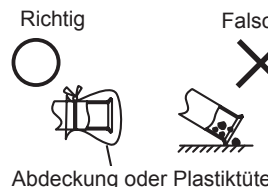

Im Fall von Regen

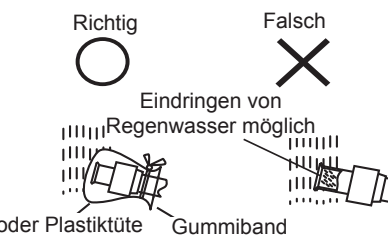

- Aufgrund des Kältemittelölwechsels ist der Kühlkreislauf fremden Einflüssen wie Feuchtigkeit, Oxid-Film und Fett mehr ausgesetzt. Achten Sie darauf, dass bei der Installation diese Substanzen nicht in den Kühlkreislauf gelangen. Andernfalls können sich diese in Teilen wie dem Expansionsventil festsetzen und den Betrieb behindern.

9.3 ROHRLEITUNGSANSCHLUSSGRÖSSE

Führen Sie die Konusarbeiten wie auf der unteren Abbildung und Tabelle gezeigt aus:

◆ Konusrohrmaße

mm (in.)	
Durchmesser (\varnothing d)	A ⁺⁰ / _{-0,4}
6,35 (1/4)	9,1
9,52 (3/8)	13,2
12,7 (1/2)	16,6
15,88 (5/8)	19,7

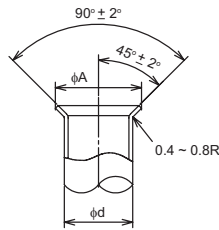

◆ Kupferrohrstärke

mm (in.)	
Durchmesser (\varnothing d)	Stärke
6,35 (1/4)	0,8
9,52 (3/8)	0,8
12,7 (1/2)	0,8
15,88 (5/8)	1,0

◆ Konusmuttergröße

mm (in.)	
Durchmesser (\varnothing d)	B
6,35 (1/4)	17
9,52 (3/8)	22
12,7 (1/2)	26
15,88 (5/8)	29

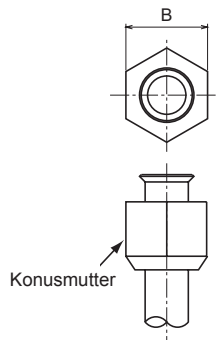

Prüfen Sie, dass keine Kratzer, festgesetzter Schleifstaub, Deformation oder Oberflächenunebenheiten am Konussteil vorhanden sind.

Bevor Sie die Konusmutter festziehen, tragen Sie eine dünne Schicht Kältemittelöl (nicht mitgeliefert) auf das Konussteil auf. Verwenden Sie das Öl nicht an anderen Teilen. Ziehen Sie die Konusmutter für die Flüssigkeitsleitung mit dem spezifizierten Drehmoment und zwei Schraubenschlüsseln an. Ziehen Sie dann die Konusmutter für die Gasleitung in der gleichen Form an. Stellen Sie sicher, dass nach dem Anziehen keine Kältemittelleckagen vorhanden sind.

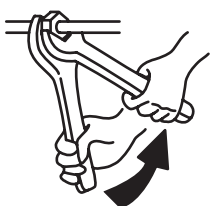

Kältemittelöl auftragen



Erforderliches Anzugsdrehmoment

Rohrleitungsgröße	Drehmoment
Ø6,35 mm (1/4)	14 - 18 (N-m)
Ø9,52 mm (3/8)	34 - 42 (N-m)
Ø12,7 mm (1/2)	49 - 61 (N-m)
Ø15,88 mm (5/8)	68 - 82 (N-m)

HINWEIS

- Wenn das Kältemittelöl mit der Luftaustrittsblende in Kontakt kommt kann dies zu deren Bruch führen. Vergewissern Sie sich, dass das Kältemittelöl nicht mit der Luftaustrittsblende in Kontakt kommt.

VORSICHT

Ziehen Sie die Konusmuttern gemäß dem spezifizierten Drehmoment an. Unter Anwendung von Kraft könnte die Konusmutter einen Alterungsbruch erleiden und das Kältemittel austreten.

Wenn die Temperatur und Feuchtigkeit in der Decke über 27°C/RL80% liegt, kann sich Kondenswasser an der Zubehördämmung bilden. Wickeln Sie zusätzliches Isoliermaterial (etwa 5 bis 10mm stark) um die Zubehörisolierung der Kältemittleitung als vorbeugende Maßnahme.

Wenn eine Leitung mit Verbindungsstück wie ein Winkelstück oder Muffe erdverlegt wird, stellen Sie eine Wartungsklappe zur Prüfung des Anschlusses zur Verfügung.

Die Rohre müssen mit einer Antierdbebenstütze verstärkt werden, damit sie durch äußere Kräfte nicht beschädigt werden können.

Spannen Sie die Kältemittleitung zum Schutz gegen Wärmebelastung nicht zu fest ein.

Beim Verbinden der Innen-/Außengeräte mit den Kältemittleitungen befestigen die Rohre so, dass sie nicht an schwache Stellen der Wand bzw. Decke kommen. Wenn dies missachtet wird kann ein ungewöhnliches Geräusch durch die Rohrvibration entstehen.

Details zur Luftdichtigkeitsprüfung finden Sie im Installations- und Betriebshandbuch des Außengeräts.

Isolieren Sie jeden Konusanschluss ohne Deckel mit einer nicht mitgelieferten Isolierung, um Kondenswasser zu vermeiden. Isolieren Sie danach auch alle Kältemittelleitungen.

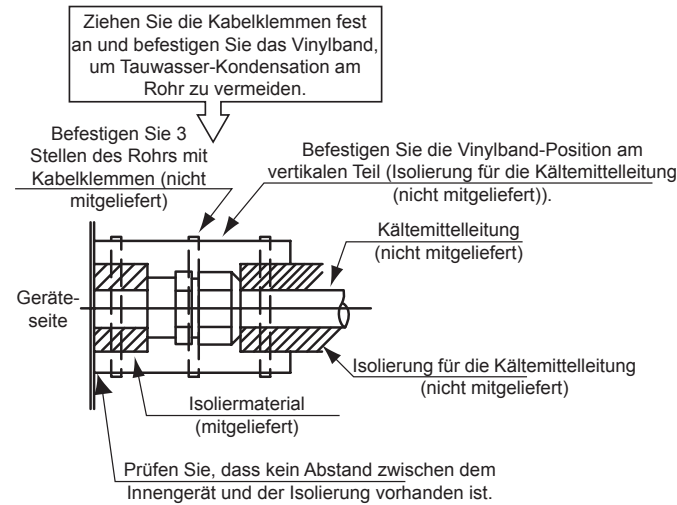

Wenn Sie die optionale Luftaustrittsblende mit einem Festigungsmittel (am besten Gupoflex) nach der Installation ummanteln, achten Sie darauf, dass das Festigungsmittel nicht mit ihr in Berührung kommt. Anderenfalls kann es die Blende beschädigen und diese herausfallen. Sollte das Festigungsmittel mit der Luftaustrittsblende in Berührung kommen, wischen Sie diese gründlich ab.

10 ABFLUSSLEITUNGEN

10.1 ALLGEMEINE INFORMATIONEN

VORSICHT

- Führen Sie die Abflussleitung für das Innengerät nicht in die Abflussrinne ein, in der korrosive Gase erzeugt werden. Anderenfalls können giftige Gase in den Raum gelangen und Vergiftungen auslösen.
- Verlegen Sie Abflussleitungen niemals ansteigend, da sonst Wasser in das Innengerät zurückfließt. Wenn das Gerät außer Betrieb ist, kann es dadurch zu einem Austritt von Wasser kommen.
- Verbinden Sie die Abflussleitungen nicht mit Sanitär- und Abwasserleitungen oder anderen Abflussleitungen.
- Wenn die gemeinsame Abflussleitung an andere Innengeräte angeschlossen wird, muss jedes Innengerät höher als diese Leitung liegen. Der Leitungsdurchmesser der gemeinsamen Ablaufleitung muss der Gerätegröße und der Anzahl der Geräte entsprechen.
- Abflussleitungen müssen isoliert werden, wenn sie in Räumen installiert sind, in denen es zu Kondenswasserbildung an der Rohroberfläche kommen kann und durch Tropfen Schäden verursacht werden. Die verwendete Isolierung muss eine Dunst- und Kondenswasserbildung verhindern.
- Abflussabscheider müssen in der Nähe des Innengerätes installiert werden. Diese Abscheider müssen einen einwandfreien Betrieb garantieren, mit (Füll-)Wasser getestet werden und auf einen korrekten Abfluss hin überprüft werden. Binden oder klemmen Sie die Abflussleitung und das Kältemittelrohr nicht zusammen.

HINWEIS

- Installieren Sie die Drainage entsprechend den lokalen und nationalen Richtlinien.
- Wird die Leitung an der linken Seite des Geräts angeschlossen, ist der Dicke der Isolierung besondere Beachtung zu schenken. Ist diese zu dick, kann die Leitung nicht im Gerät installiert werden.

10.2 ABFLUSSLEITUNGSANSCHLUSS

1 Die folgende Abbildung zeigt die Lage des Abflussleitungsanschlusses.

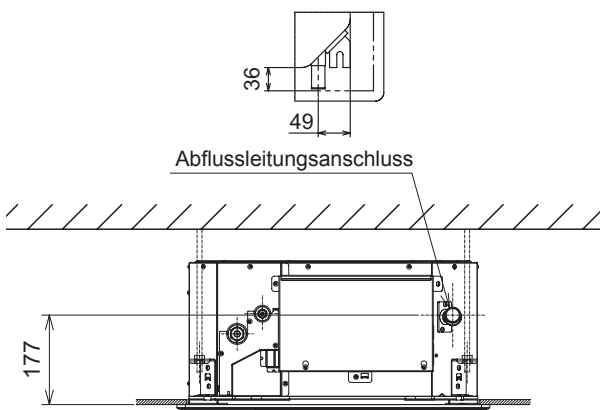

- 2 Bereiten Sie ein PVC-Rohr mit einem Außendurchmesser von 32mm vor (VP25).
- 3 Befestigen Sie das Rohr mit Klebstoff und der mitgelieferten Schelle am Abflussschlauch. Die Verlegung der Leitung muss mit einer Neigung von 4% bis 1% erfolgen.
- 4 Vermeiden Sie es bei diesen Arbeiten, zu große Kraft auf den Abflussleitungsanschluss auszuüben. Er könnte sonst beschädigt werden.
- 5 Schließen Sie die nicht mitgelieferte Abflussleitung mit dem Polyvinyl-Chlorid-Klebstoff an den Abflussschlauch an. Beim Reinigen der Anschlussoberfläche verwenden Sie den Kleber, führen Sie das Rohr ein, halten und härten Sie es gemäß den Informationen des Klebstoff-Herstellers aus.

- 6 Führen Sie den Abflussschlauch vollständig ein. Sollte dieser nicht richtig eingeführt werden oder verdreht sein, kann es zu Undichtigkeiten kommen.

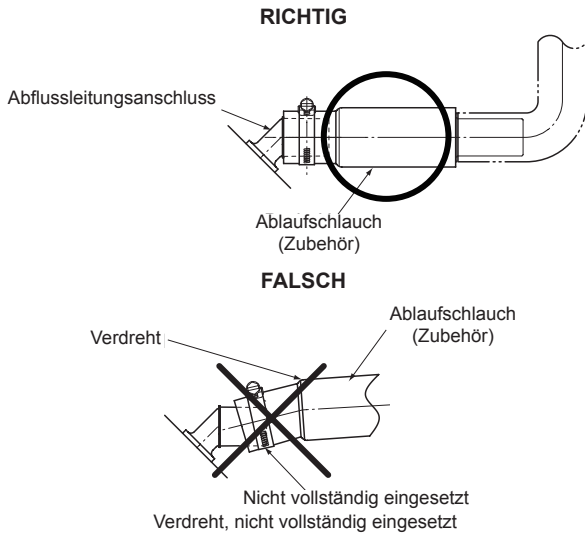

- 7 Beim Anheben der Abflussleitung installieren Sie diese gemäß den abgebildeten Maßen. Die gesamte Abflussrohrlänge von a+b+c darf nicht länger als 1100mm sein.

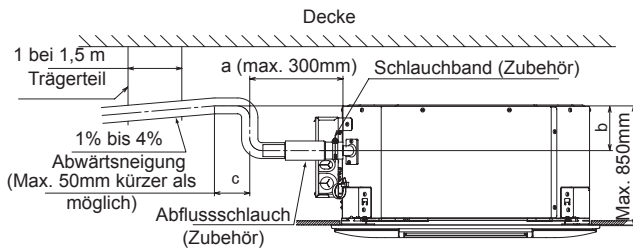

- 8 Bringen Sie die mitgelieferte Schlauchklemme am Vinylstreifen (grau) des Abflussschlauchs an. Die Schlauchklemme muss sich mindestens 20 mm von der Endseite des Abflussschlauchs befinden. Ziehen Sie dann die Schlauchklemme an und vergewissern Sie sich, dass wie gezeigt zwischen ihrem Rand und der Schraube 28 mm Abstand sind:

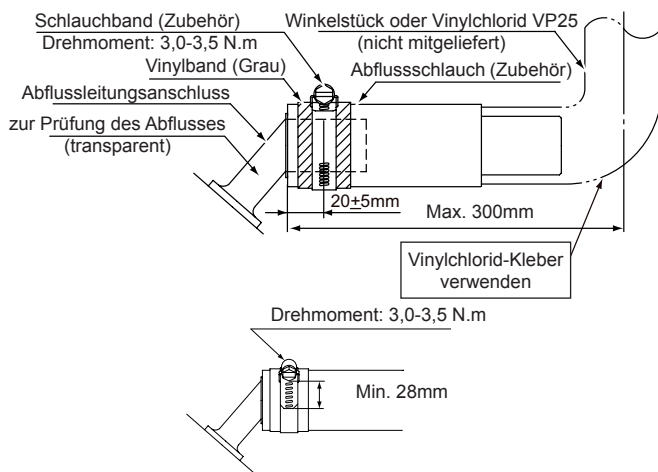

HINWEIS

- Wenn Sie den mitgelieferten Abflussschlauch ohne Klebstoff an den Abflussanschluss anbringen, befolgen Sie zukünftig die Verfahren (6) und (8).
- Verwenden Sie den mitgelieferten Abflussschlauch und die Schlauchklemme. Sonst könnten Wasserlecks entstehen.

- Biegen Sie nicht den mitgelieferten Abflussschlauch noch verdrehen Sie diesen. Es könnten Wasserlecks entstehen.
- Üben Sie nicht zu große Kraft auf den Abflussleitungsanschluss aus. Er könnte sonst beschädigt werden.

Verlegung der Abflussleitung vor Ort

- Schließen Sie den mitgelieferte Abflussschlauch an den Abflussanschluss mit Hilfe von Polyvinyl-Chlorid-Klebstoff.
- Beim Reinigen der Anschlussoberfläche verwenden Sie den Kleber, führen Sie das Abflussrohr ein, halten und härten Sie es gemäß den Informationen des Klebstoff-Herstellers aus.
- Montieren Sie die Stützen in einem Abstand von 1 bis 1,5 m, um die Abflussleitung nicht zu verbiegen.
- Installieren Sie den Abflussschlauch waagrecht oder leicht nach oben gebeugt, um zu vermeiden, dass Luftlöcher entstehen. Sollten sich Luftlöcher bilden, fließt das Abflusswasser zurück in das Gerät. Dadurch kann ein ungewöhnlicher Lärm entstehen und nach dem Betrieb des Geräts kann Flüssigkeit in den Raum austreten.

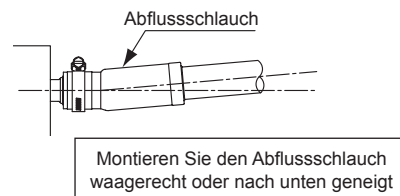

Installation der gemeinsamen Abflussleitungen

- Installieren Sie die gemeinsame Abflussleitung leicht nach unten geneigt, so dass sie niedriger ist als jegliche hervorstehende Teile der Abflussleitung des Innengeräts.
- Die Leitungsgröße der gemeinsamen Abflussleitung muss entsprechend der Anzahl der Innengeräte größer als VP30 (Nenndurchmesser 30 mm, äußerer Durchmesser 38 mm) sein.

Beispiel

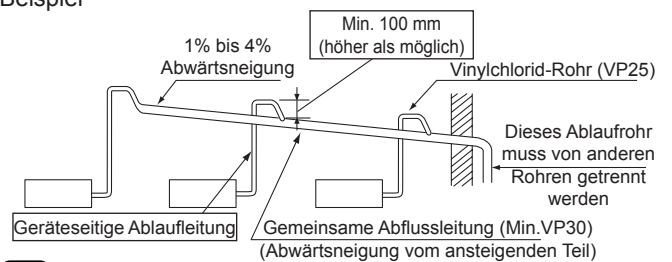

HINWEIS

- Verlegen Sie die Abflussleitung nicht ansteigend oder entlang eines hervorstehenden Teils. Das Abflusswasser fließt sonst in das Gerät zurück und kann Wasseraustritt verursachen, wenn der Gerätebetrieb gestoppt wird.

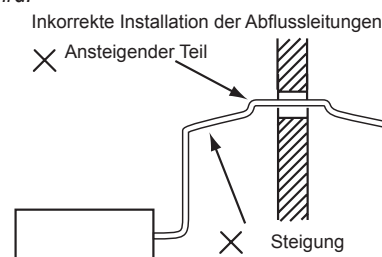

- Verbinden Sie die Abflussleitungen nicht mit Sanitär- und Abwasserleitungen oder anderen Abflussleitungen.

◆ **Prüfung von Entwässerung und Wasseraustritt**

Nach Durchführung der Arbeiten an den Abflussleitungen und der Verkabelung und bevor Sie die Luftaustrittsblende installieren, müssen Sie wie folgt kontrollieren, dass das Wasser gleichmäßig abfließt.

- Entwässerungsbetrieb per Schwimmerschalter
 - Folgendes ist das reguläre Verfahren, um den Schwimmerschalterbetrieb zu prüfen.
 - a. Stromversorgung einschalten.
 - b. Gießen Sie 1500 cm³ bis 2000 cm³ Wasser stufenweise in die Abflusswanne.
 - c. Stellen Sie sicher, dass das Wasser gleichmäßig in der transparenten Abflussleitung bis zum Ende abfließen kann und prüfen Sie die Leitung auf Undichtigkeiten.
 - d. Wenn das Abflussende nicht geprüft werden kann, gießen Sie zusätzlich 1500 cm³ bis 2000 cm³ Wasser in die Abflusswanne. Wenn das Wasser aus der Abflusswanne überfließt, liegt eventuell ein Fehler im Inneren Abflussleitung vor. Prüfen Sie erneut die Abflussleitung.

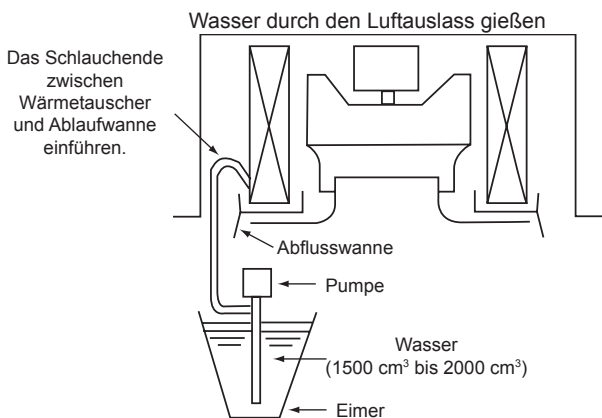
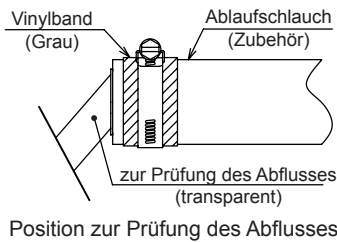

⚠ VORSICHT

Achten Sie darauf, dass kein Wasser auf elektrische Teile wie der Lüftermotor, der Schwimmerschalter oder Thermistoren gespritzt wird.

◆ **Vereinfachter Betrieb des Abflussmechanismus**

Nachstehend folgt das vereinfachte Betriebsverfahren des Abflussmechanismus.

- a. Stromversorgung ausschalten.
- b. Schalten Sie die Stromversorgung EIN und beginnen Sie mit dem vereinfachten Betriebsverfahren des Abflussmechanismus indem Sie die SW503 auf "TEST" stellen.
- c. Stromversorgung ausschalten.
- d. Setzen Sie die Position SW503 auf "NORMAL" zurück.

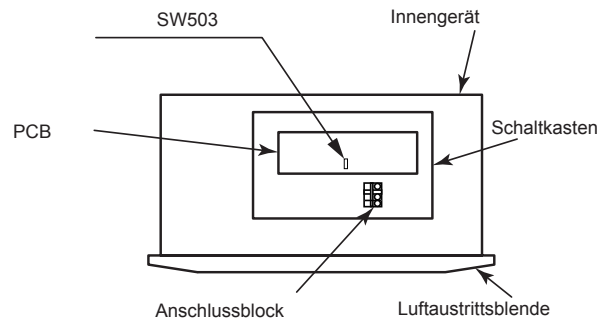

Isolieren Sie nach dem Anschließen des Abflussschlauchs die Abflussleitung. Verwenden Sie zwischen Abflussrohranschluss und Abflussschlauch keinen Klebstoff.

(mm)

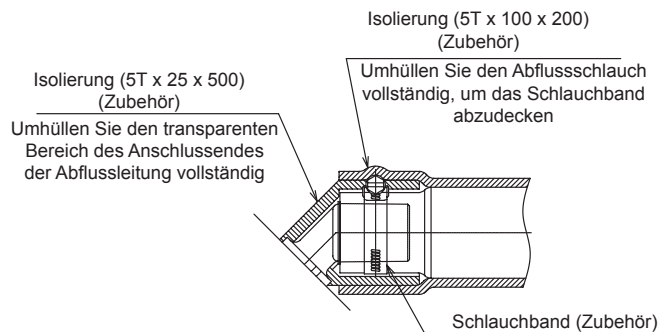

i HINWEIS

Bei übermäßigem Abstand zwischen dem Anschluss der Abflussleitung und dem Abflussschlauch, fügen Sie ein Dichtungsmaterial zwischen den beiden Teilen, zu vermeiden Lösen und Verformung der Abflussschlauch.

11 KABELANSCHLUSS

11.1 ALLGEMEINE INFORMATIONEN

GEFAHR

- Schalten Sie den Netzstrom zum Innengerät und zum Außengerät AUS, bevor Sie mit der Arbeit an der Verkabelung oder einer der regelmäßigen Überprüfungen beginnen.
- Stellen Sie sicher, dass die Lüfter des Innen- und des Außengeräts still stehen, bevor Sie mit der Arbeit an der Verkabelung oder einer der regelmäßigen Prüfungen beginnen.
- Schützen Sie die Kabel, Abflussleitung, elektrischen Bauteile usw. vor Beschädigung durch Ratten oder andere Kleintiere. Ungeschützte Bauteile werden möglicherweise von Ratten angenagt. Im schlimmsten Fall kann es zu einem Brand kommen.
- Der Kabelanschluss muss von autorisierten Installateuren durchgeführt werden. Bei einer inkorrekten Installation von unbefugten Installateuren sind Stromschläge und Brände möglich.
- Führen Sie die Verkabelungsarbeiten gemäß dem Installationshandbuch durch, und beachten Sie die relevanten Bestimmungen und Normen. Durch Missachten dieser Anweisungen kann die Leistung und Kapazität beeinträchtigt werden und letztendlich zu Stromschlägen und Brand führen.
- Verwenden Sie die spezifizierten Kabel zwischen den Geräten. Die Wahl der falschen Kabel kann zu elektrischen Stromschlägen oder Brand führen.
- Ziehen Sie die Schrauben mit folgenden Drehmomenten an:
 - M3.5: 1,2 Nm
 - M4: 1,0 bis 1,3 N

VORSICHT

- Verwenden Sie zur Übertragung zwischen Innen- und Außengeräten abgeschirmte Torsionskabel oder paarverseilte Kabel für das Steuerkabel zwischen den Innengeräten sowie für die Fernbedienung und schließen Sie das abgeschirmte Ende an die Erdungsschraube des Schaltkastens des Innengeräts an.
- Wickeln Sie zum Schutz vor Kondenswasser oder vor Insekten die vor Ort bereitgestellte Isolierung um die Kabel, und dichten Sie die Kabelanschlussöffnung mit Dichtungsmaterial ab.
- Die Kabel mit der Kabelklemme neben dem Schaltkasten sicher befestigen.
- Führen Sie die Kabel durch die Aussparung in der seitlichen Abdeckung, wenn Sie eine Kabelführung verwenden.
- Sichern Sie das Kabel der Fernbedienung mit einer Kabelklemme innerhalb des Schaltkastens.

◆ Allgemeine Prüfung

- 1 Stellen Sie sicher, dass die elektrischen Komponenten vor Ort (Netzschalter, Stromkreisunterbrecher, Kabel, Rohranschlüsse und Kabelanschlüsse) entsprechend ausgewählt wurden. Stellen Sie sicher, dass die Komponenten den NEC-Richtlinien entsprechen.
- 2 Prüfen Sie, ob die Spannung der Stromversorgung nicht mehr als +10% der Nennspannung liegt.
- 3 Überprüfen Sie die Kapazität der Stromkabel. Wenn die Kapazität des Stromversorgungskabels zu gering ist, kann das System aufgrund von Spannungsabfall nicht gestartet werden.
- 4 Sicherstellen, dass das Erdungskabel angeschlossen ist.

11.2 KABELANSCHLUSS FÜR DAS INNENGERÄT

- 1 Die Kabelanschlüsse des Innengeräts sind unten dargestellt.

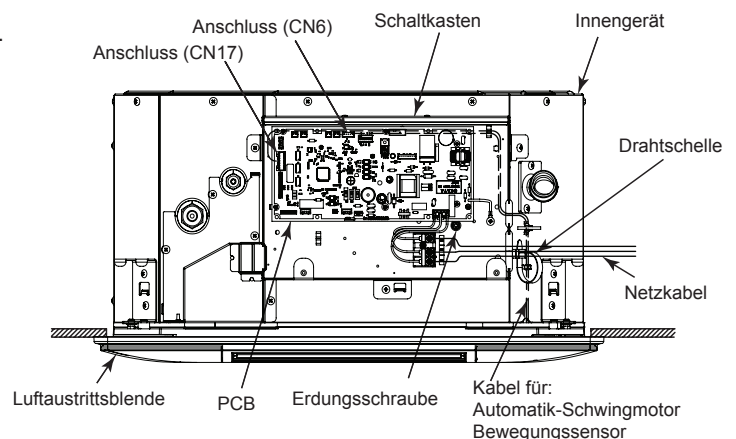
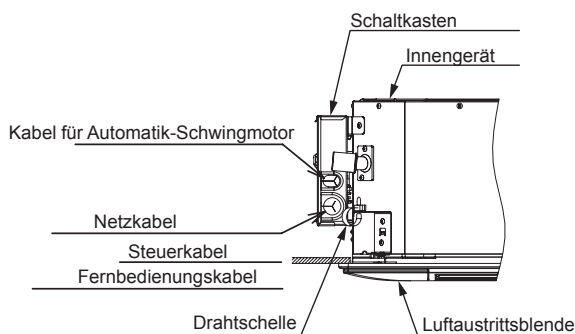

HINWEIS

Kabel mit Kabelklammern fixieren. Achten Sie darauf, dass die Kabel nicht in Berührung mit den Rändern der Abdeckung der elektrischen Teile kommen.

- 2 Beim Installieren der optionalen Luftaustrittsblende stecken Sie den Stecker für den Automatik-Schwingmotor und das Innengerät ein. Details finden Sie im Abschnitt ["12 Installation der optionalen Luftaustrittsblende: P-AP56NAMS"](#).

HINWEIS

Befestigen Sie die Kabel mit der Kabelklemme. Achten Sie darauf, dass die Kabel nicht in Berührung mit den Rändern der Abdeckung der elektrischen Teile und denen der Montagehalterung und der Abflussleitung kommen.

11.3 POSITION DES KABELANSCHLUSSES

⚠ VORSICHT

- Achten Sie darauf, dass die Kabelanschlüsse entsprechend den vorgegebenen Anzugmomenten befestigt sind. Lockere Anschlüsse können dieser erhitzen und zu Brand und Stromschlägen führen.
- Befestigen Sie die Kabel unter Beachtung aller sicherheitsrelevanten Aspekte. Von außen auf die Anschlüsse einwirkende Kräfte können zu Erhitzung und Brand führen.
- Stellen Sie sicher, dass die Kabel sicher befestigt sind, dass keine äußeren Kräfte auf die Anschlüsse der Kabel einwirken können. Eine nicht korrekte Befestigung kann zu Wärmebildung oder Brand führen.

Siehe das Kapitel "12.5 Kabelanschluss" für Informationen zur Verbindung zwischen Innengerät und Luftaustrittsblende.

Die Anschlüsse an der Anschlussleiste für das Innengerät werden in der Abbildung unten gezeigt. Prüfen Sie das Außengerät für die Kombination vor der Kabelverlegung. Der Anzugsmoment für Anschlüsse wird in der unten aufgeführten Tabelle angezeigt.

Anzugsdrehmoment für Anschlüsse:

Schraubengröße		Drehmoment
TB1	M4	1,0 - 1,3 (N-m)

Stromversorgungsanschlussleiste
TB1 (schwarz)

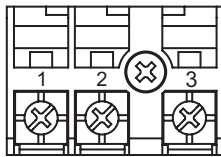

i HINWEIS

Wenn beim Anschließen der Kabel vor Ort ein Drahtseil verwendet wird, ist eine M4 Pressverbindung erforderlich. Wenn Sie ein einfaches Kabel verwenden, bringen Sie es vor Anschluss in die gezeigte Form, um die Unterlegscheiben gleichmäßig anziehen zu können.

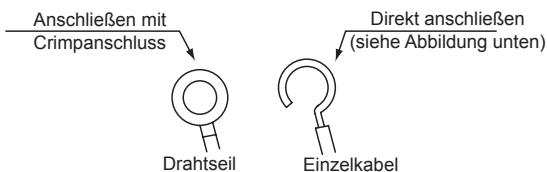

Schließen Sie das Kabel für die optionale Fernbedienung oder der optionalen Verlängerung an die Kontakte im Inneren des Schaltkastens an. Ziehen Sie das Kabel hierfür durch die Anschlussöffnung im Gehäuse.

Die Stromversorgungs- und Erdungskabel an den Anschlüssen im Schaltkasten anschließen.

Schließen Sie die Kabel zwischen Innen- und Außengerät an die Anschlüsse im Schaltkasten an.

Die Kabel mit der Kabelklemme im Schaltkasten zusammen befestigen.

Die Arbeit an der Verkabelung muss gemäß dem Schaltplan und dem Installations- und Betriebshandbuch des Außengeräts durchgeführt werden.

i HINWEIS

- Schließen Sie die Kabel gemäß der Markierungen und den Nummern auf der Anschlussleiste an.
- Schließen Sie die Überleitungskabel zwischen den Innengeräten an, die am gleichen Außengerät angeschlossen sind.
- Befolgen Sie die folgenden Punkte, wenn Sie die Anschlusskabel an die Anschlussleiste schließen.
 - (A) Befestigen Sie ein Isolierungsband oder Hülse an jede Klemme.
 - (B) Achten Sie darauf, dass die Anschlüsse nicht zu nah am Schaltkasten sind, um Kurzschlüsse zu vermeiden.
 - (C) Achten Sie darauf, dass die Anschlüsse nicht zu nah aneinander verlaufen. Befestigen Sie ein Isolierungsband oder Hülse an jeden Anschluss

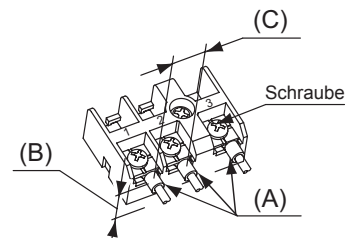

11.4 ELEKTRISCHE KABELLEISTUNG

11.4.1 Mindestquerschnitt für Stromkabel vor Ort

- Verwenden Sie einen ELB (Erdschlussschalter). Ohne diesen Schalter sind Stromschläge und Brände möglich.
- Das System darf erst dann in Betrieb genommen werden, wenn alle Teile des Tests erfolgreich durchlaufen wurden:
 - Kontrollieren Sie, dass der Widerstand zwischen allen Stromkreisen und Erde mindestens ein Megaohm beträgt, indem Sie den Erdungswiderstand der Kontakte der Anschlussleiste bestimmen. Wenn es weniger als 1 Megaohm ist, lassen Sie das System erst laufen, wenn der Fehlerstrom gefunden und repariert wurde.
 - Vergewissern Sie sich, dass die Absperrventile des Außengeräts vollständig geöffnet sind, und starten Sie dann das System.
 - Stellen Sie sicher, dass der Hauptschalter des Systems zuvor bereits mindestens 12 Std. eingeschaltet war, damit die Kurbelgehäuseheizung das Kompressoröl erwärmen konnte.
- Teile in der Umgebung der Abgasseite dürfen nicht von Hand berührt werden, da die Kompressorkammer und die Rohre an dieser Seite auf über 90 °C aufgeheizt werden.

Modell	Stromquelle	Max. Stromstärke	Größe des Stromkabels IEC 60335-1	Größe des Übertragungskabels IEC60 60335-1
RAI-50PPD RAI-60PPD	1~230V 50Hz	5 A	0,75mm ²	0,75mm ²

HINWEIS

- Bei Auswahl der Feldkabel die örtlichen Vorschriften und Verordnungen beachten.
- Die in der Tabelle aufgeführten Kabelgrößen entsprechen der Europäischen Norm EN 60335-1 für eine maximale Stromstärke. Verwenden Sie auf keinen Fall Kabel, die leichter sind als die standardmäßigen Gummischlauchleitungen (Code-Bezeichnung H05RN-F) oder Polychloropren-Gummischlauchleitungen (Code-Bezeichnung H05RN-F).
- Für den Übertragungsstromkreis ein abgeschirmtes Kabel verwenden und erden.
- Sind die Stromversorgungskabel in Reihenschaltung angeschlossen, addieren Sie die maximalen Stromwerte und wählen die untenstehenden Kabel aus.

Auswahl gemäß IEC 60335-1	
Stromstärke i (A)	Kabelstärke (mm ²)
$i \leq 6$	0,75
$6 < i \leq 10$	1
$10 < i \leq 16$	1,5
$16 < i \leq 25$	2,5
$25 < i \leq 32$	4
$32 < i \leq 40$	6
$40 < i \leq 63$	10
$63 < i$	*3

*3: Wenn der Strom 63A übersteigt, schließen Sie keine Kabel in Reihe an.

11.5 EINSTELLUNGEN DER SCHALTER

◆ Anzahl und Position der Schalter

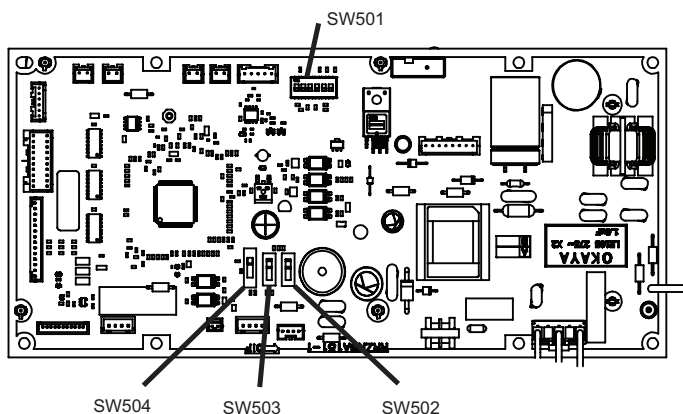

SW501	SW504	SW503	SW502
ON 1 2 3 4 5 6	STATIC PRESSURE HIGH LOW NORMAL	DRAIN PUMP TEST NORMAL TEST	AIR FLOW SELECTION NORMAL 3WAY

HINWEIS

- Das Zeichen „■“ gibt die Position der DIP-Schalter an. Die Abbildungen zeigen die werkseitige oder nachträgliche Einstellung.
- Schalten Sie die Stromversorgung des Innen- und Außengeräts AUS, bevor Sie die DIP-Schalter-Einstellung durchführen. Andernfalls ist die Einstellung ungültig.

VORSICHT

Vor der Einstellung von DIP-Schaltern muss die Stromversorgung ausgeschaltet werden. Werden die Schalter bei eingeschalteter Stromversorgung eingestellt, sind diese Einstellungen ungültig.

12 INSTALLATION DER OPTIONALEN LUFTAUSTRITTSBLENDE: P-AP56NAMS

12.1 GEEIGNETES MODELL

Diese Luftaustrittsblende kann bei folgenden Innengerätemodellen angewandt werden:

Luftaustrittsblende	Innengerätemodell
P-AP56NAMS	RAI-50PPD, RAI-60PPD

12.2 TRANSPORT UND BEDIENUNG

- 1 Transportieren Sie die Luftaustrittsblende in der Verpackung zum Installationsort.
- 2 Montieren Sie die Luftaustrittsblende möglichst bald nach dem Auspacken.
- 3 Nachdem die Luftaustrittsblende ausgepackt auf dem Boden steht, legen Sie diese mit der Rückseite nach unten (Seite die an das Innengerät kommt) auf ein Isoliermaterial, etc. Lassen Sie die Blende nicht allzu lange auf dem Boden. Es kann zu Luftverlusten kommen, wenn die Dichtungsverpackung beschädigt wird.
- 4 Außerdem kann der Mechanismus der Luftklappe beschädigt werden, wenn die Luftaustrittsblende mit der Oberfläche nach unten auf dem Boden liegt. Bewegen Sie die Luftklappe nicht mit der Hand. Durch Verstellen wird der Klappenmechanismus beschädigt.

12.3 VOR DER INSTALLATION

- 1 Überprüfen Sie, ob folgendes Zubehör mit der Luftaustrittsblende geliefert worden ist.

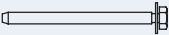
Name	Menge	Zweck
Lange Schraube (M5 Kreuzschlitzschrauben) 	4	Zur Luftblendenbefestigung

Sollten Zubehörteile in der Verpackung fehlen, benachrichtigen Sie bitte Ihren Lieferanten.

12.3.1 Bewegungssensor

Dieses Bewegungssensor-Set erkennt menschliche Aktivität, indem sie den Änderungswert des von Menschen oder Objekten ausgestrahlten Infrarotlichts misst. Daher kann es unter den folgenden Umständen zu einer fehlerhaften oder gar keiner Erkennung der Bewegung kommen:

- Kein Temperatur- oder Bewegungswechsel der Wärmequelle im Erkennungsbereich.
- Blockierung durch für Infrarotlicht undurchdringbares Glas im Erkennungsbereich.
- Die Wärmequelle bewegt sich sehr schnell durch den Erkennungsbereich.
- Jemand befindet sich in einem Raum mit einer geringen Bewegung.
- Die Deckenhöhe beträgt 2.7 Meter oder mehr.
- Die Person befindet sich mit dem Rücken zum Bewegungssensor oder es ist wenig Haut ausgesetzt.
- Es kann schwierig sein für den Bewegungssensor auf menschliche Aktivitäten an der Grenze zu den Erfassungsbereich zu erkennen.

Der Sensorbereich für den Bewegungssensor wird in der Abbildung unten gezeigt, wenn der Bewegungssensor mit der Luftblende verwendet wird:

Installationshöhe des Innengeräts: h (m)	2,7
Sensorbereich für den Bewegungssensor: ϕa (m)	ca. 5,0

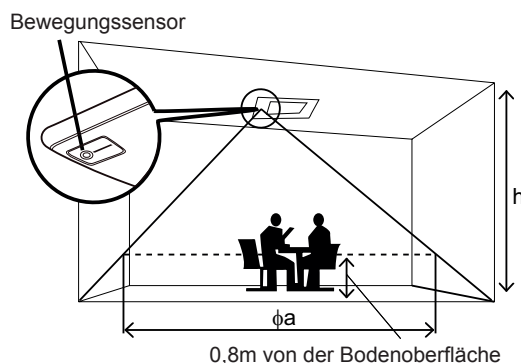

Der Betrieb wird auch dann fortgesetzt, wenn sich keine Personen in einem Raum befinden.

- Objekte wie z. B. ein Vorhang oder eine Pflanze, deren Blätter sich im Wind bewegen, befinden sich im Erkennungsbereich.
- Ein Insekt oder größeres Tier bewegt sich durch den Erkennungsbereich.
- Der Luftstrom kehrt durch das Auftreffen auf Hindernisse wie Regale, Schränke, usw. zum Bewegungssensor zurück.
- Direktes Licht, wie z. B. Sonnenlicht oder Scheinwerfer, fällt von außen in den Bewegungsbereich.
- Vorhandensein von heißer Luft von einem Heizer, etc., die das Bewegungssensor-Set direkt beeinträchtigen kann.
- Gebläsegeräte wie Deckenventilatoren, Ventilatoren, usw., die den Luftstrom vom Innengerät beeinträchtigen können.
- Extrem schwankende Umgebungstemperaturen.
- Der Bewegungssensor ist exzessiver Kraft oder Vibration ausgesetzt.
- Flüssigkeit oder Schadgas ist am Installationsort vorhanden.
- Durchgehende Verwendung des Innengeräts in einer Umgebung mit hoher Luftfeuchtigkeit.
- Das Wetter kann die Oberfläche des Bewegungssensors direkt beeinträchtigen.
- Im Installationsbereich wird statische Elektrizität oder elektromagnetische Strahlung erzeugt.
- Ein sich bewegendes Objekt mit einer von seiner Umgebung variierenden Temperatur.

Achten Sie darauf, dass die Detektionsfunktion reduziert wird, wenn die Linse des Sensors verschmiert ist.

Wischen Sie in diesem Fall die Linse mit einem mit Alkohol (Isopropylalkohol wird empfohlen) getränkten Baumwollappen oder einem weichen Tuch ab. (Wenden Sie beim Abwischen der Verschmutzung auf der Sensorlinse keine exzessive Kraft an.)

Wenn zu hohe Kraft angewendet wird, kann die Harzlinse beschädigt werden. Dies kann Störungen wie Detektionsfehler oder das Nichterkennen der Bewegung zur Folge haben.)

! VORSICHT

- Führen Sie die Installationsarbeiten sicher gemäß dem Installationshandbuch durch. Wenn die Installation nicht korrekt beendet wird, kann das Bewegungssensor-Set herunterfallen und Verletzungen verursachen.
- Das Bewegungssensor-Set nicht in einer Umgebung installieren, wo entzündliche Gase erzeugt werden oder eintreten können.
- Schalten Sie die Stromversorgung vollständig ab, bevor Sie die Installationsarbeiten und den elektrischen Kabelanschluss für das Bewegungssensor-Set ausführen. Andernfalls besteht die Gefahr von Stromschlägen.
- Vermeiden Sie es, beim Entfernen der Eckfachabdeckung zu große Kraft auszuüben. Andernfalls kann der Kunststoffhaken verbogen oder beschädigt werden oder es kann zu Verletzungen kommen.
- Luftaustrittsblende sicher mit der Hand festhalten, um zu verhindern, dass sie beim Abnehmen herunterfällt.
- Nehmen Sie die Arbeiten an der Verkabelung sicher vor. Wenn die Verkabelung nicht korrekt beendet wird, besteht die Gefahr von Wärmezeugung, Brand oder Stromschlägen.
- Stellen Sie sicher, dass die elektrischen Kabel sicher befestigt sind, damit keine äußeren Kräfte auf die Anschlüsse der Kabel einwirken können. Wenn die Befestigung nicht korrekt beendet wird, kann es zu Wärmezeugung oder zu einem Brand kommen.

12.4 INSTALLATION

! VORSICHT

Wenn die Installation an hohen Stellen und mit einer Leiter durchgeführt wird, sein Sie besonders vorsichtig.

i HINWEIS

- Bewegen Sie die Luftklappe nicht mit der Hand.
- Durch Verstellen wird der Klappenmechanismus beschädigt.
- Wenden Sie keine zu hohe Kraft am Luftauslass, um Schäden zu vermeiden.

- 1 Für die Befestigungshöhe des Innengeräts siehe das Installations- und Wartungshandbuch des Innengeräts.
- 2 Fassen Sie die Luftklappe während der Installation nicht an.
- 3 Das Luftpfeinlassgitter der Luftaustrittsblende abnehmen.

Öffnen Sie das Luftpfeinlassgitter bis zu einem Winkel von 45° von der Luftblendenoberfläche, indem Sie den Knopf an beiden Seiten des Gitters in Pfeilrichtung drücken. Heben Sie das Luftpfeinlassgitter an, halten Sie es schräg und ziehen Sie es dann nach vorne.

(Entfernen Sie das Filamentband (4 Teile), das den Luftfilter befestigt).

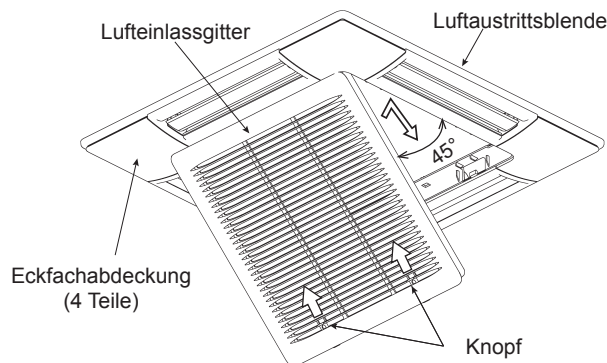

i HINWEIS

Auch wenn das Luftpfeinlassgitter bis 90° von der Blende aus geöffnet werden kann, ist es nicht möglich, dieses von der Luftaustrittsblende zu entfernen.

4 Nehmen Sie die Eckenabdeckungen ab.

Sie können durch das Vorwärtsziehen der Abdeckungen (A) in Pfeilrichtung (siehe Abbildungen unten) diese entfernen.

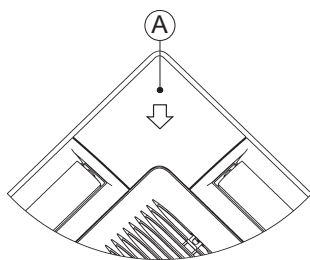

5 Kontrollieren Sie, dass der Abstand zwischen der Unterseite des Innengeräts und der abgehängten Decke wie gezeigt 16^{+3}_0 mm beträgt.

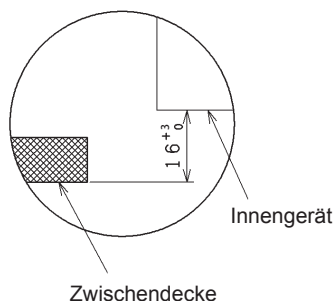

6 Befestigen Sie die Schraube "A" am Befestigungsgestell des Geräts und bewahren Sie dabei etwa 33mm des Schraubengewindes.

i HINWEIS

Stellen Sie bei der Montage der Luftaustrittsblende die Markierung "PIPE SIDE" der Luftaustrittsblende und die Rohranschlussseite ein. Andernfalls kann dies zu einem Luftverlust führen.

7 Befestigen Sie die Luftaustrittsblende vorübergehend wie folgt. Hängen Sie die Luftaustrittsblende durch das Loch der Blende und Befestigen Sie die Schraube "A" (2 Teile).

Befestigen Sie die Blende mit der Schraube "A" durch Drehen.

8 Befestigen Sie die Luftaustrittsblende mit den vier Befestigungsschrauben "A" und "B" (jeweils 2) gemäß der Abbildung.

Bei der Montage der Blende verwenden Sie keinen Schlagschrauber noch große Drehmomentwerkzeuge.

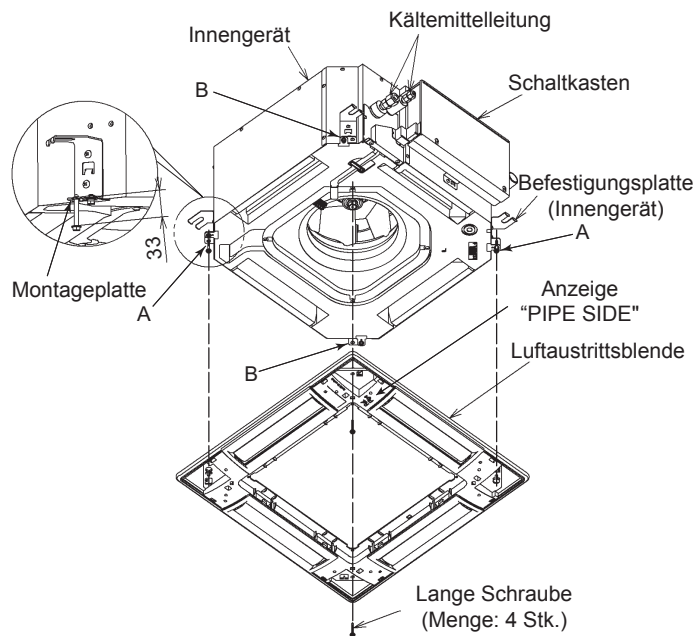

9 Ziehen Sie die langen Schrauben an, bis der Anschlag die Befestigungsplatte berührt.

Wenn Sie die langen Schrauben anziehen, um eine Luftleckage und eine Lücke zwischen der abgehängten Decke und dem Innengerät zu vermeiden, kann der innere Kreisumfang der Luftaustrittsblende (die Position zur Befestigung des Lufteinlassgitters) leicht deformiert werden.

Dies ist allerdings keine Anomalie.

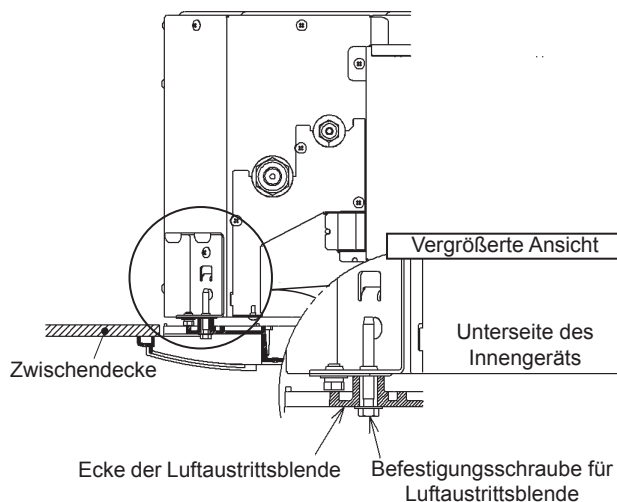

i HINWEIS

Der standardmäßige Installationsabstand zwischen der Unterseite des Innengeräts und der abgehängten beträgt 16^{+3}_0 mm. Sollte die Position oder die Ebenheit des Innengeräts nicht richtig sein, kann auch die Luftaustrittsblende nicht korrekt montiert werden.

i HINWEIS

- Ziehen Sie die langen Schrauben fest. Die langen Schrauben müssen richtig fest sitzen, damit hinterher keine Teile herausfallen können.

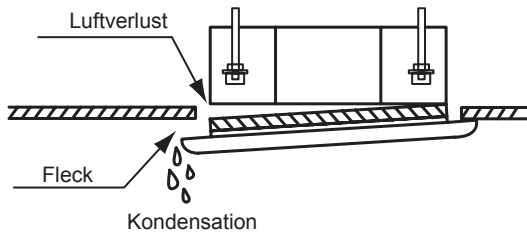

- Sollte trotz festgezogener langer Schrauben ein Zwischenraum bleiben, stellen Sie die Höhe des Innengeräts neu ein.

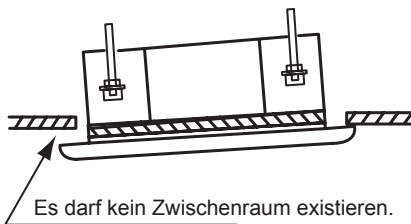

- Die Höhe des Innengeräts kann von dem Eckloch aus reguliert werden, solange die Ebenheit des Innengeräts, des Abflussrohrs, etc. nicht beeinträchtigt werden.

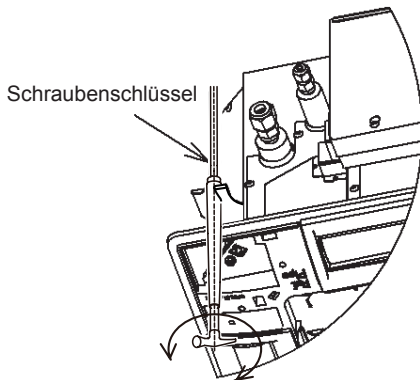

i HINWEIS

Eine merkbare Höhenverstellung führt zu Wasseraustritt an der Abflusswanne.

! VORSICHT

- Wenn ein Dichtungsmittel nach der Installation der Luftaustrittsblende verwendet wird, vermeiden Sie den Kontakt des Mittels mit der Luftaustrittsblende.
- Wenn das Dichtungsmittel in Kontakt mit der Luftaustrittsblende kommt, kann diese brechen und herunterfallen. Wischen Sie in diesem Fall das Lecksuchmittel vollständig ab.

10 Befestigung der Abdeckung für die Ecktasche

Befestigen Sie die Eckfachabdeckungen (4 Teile) nach der kompletten Montage der Luftaustrittsblende.

- Legen Sie das Band an der Rückseite der Eckabdeckungen - wie in der unteren Abbildung gezeigt - über die Auskrägung der Luftaustrittsblende.

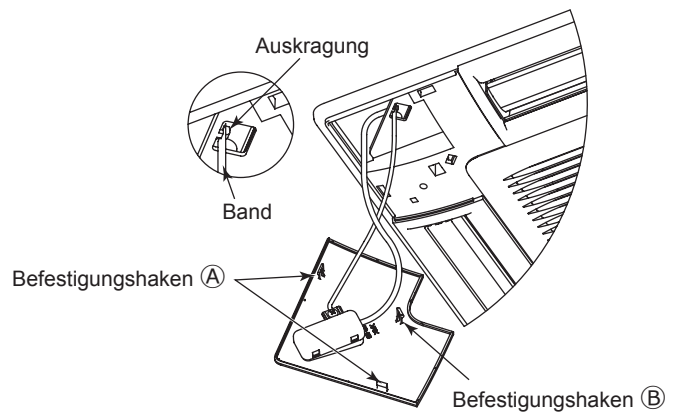
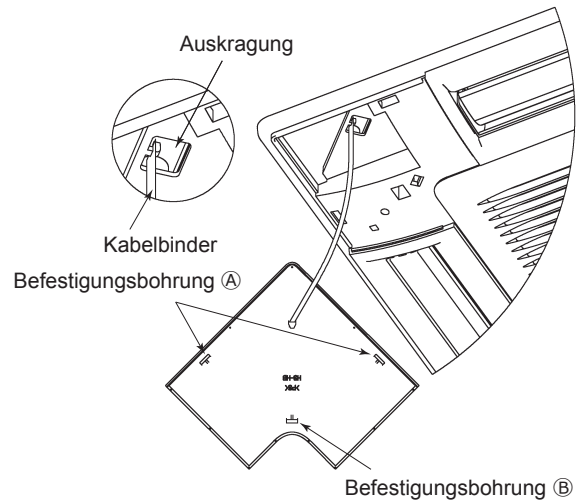

i HINWEIS

Befestigen Sie das Band sicher auf der Auskrägung. Wenn dies nicht getan wird, kann die Eckfachabdeckung beim Entfernen herunterfallen und Verletzungen verursachen.

- Legen Sie die Befestigungshaken (2 Teile) A in die Luftaustrittsblende ein und führen Sie den Befestigungshaken (1 Teil) B in die Luftaustrittsblende ein.

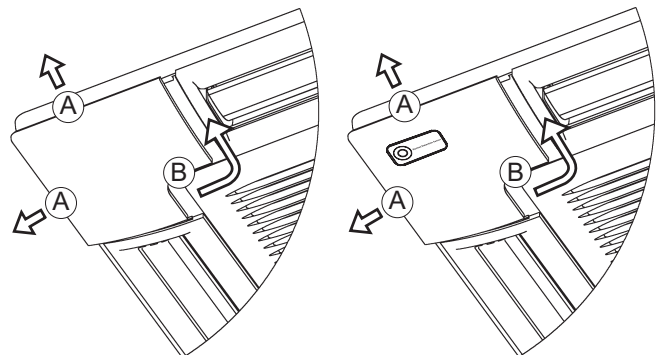

i HINWEIS

Befestigen Sie die Befestigungshaken der Eckfachabdeckungen sicher an die Luftaustrittsblende.

12.5 KABELANSCHLUSS

⚠ VORSICHT

- Nehmen Sie die Arbeiten an der Verkabelung sicher vor. Wenn die Verkabelung nicht korrekt beendet wird, besteht die Gefahr von Wärmeerzeugung, Brand oder Stromschlägen.
- Stellen Sie sicher, dass die Kabel sicher befestigt sind, dass keine äußeren Kräfte auf die Anschlüsse der Kabel einwirken können. Eine nicht korrekte Befestigung kann zu Wärmebildung oder Brand führen.

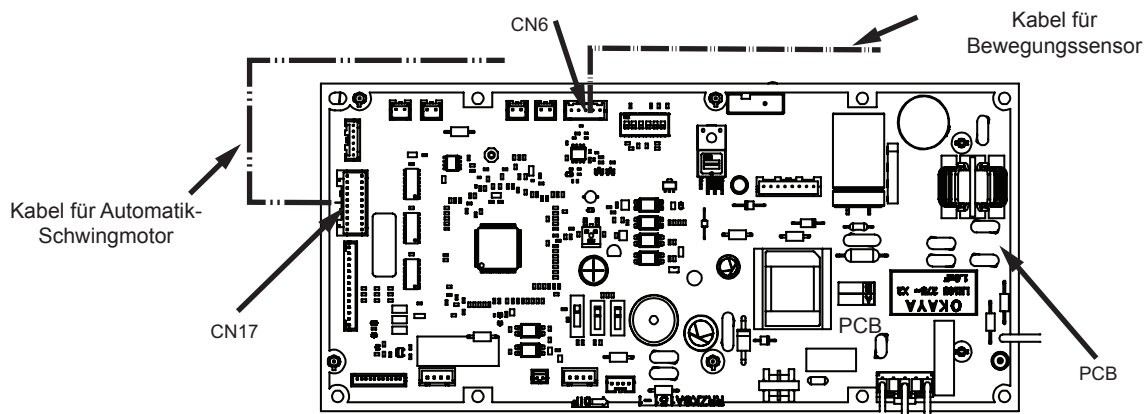

Folgende Anschlüsse werden für die Luftaustrittsblende benutzt. Entfernen Sie das Band, das die Kabelanschlüsse an der Luftaustrittsblende befestigt, und ziehen Sie sie heraus. Schließen Sie diese mit den Steckern an CN17 und CN6 im Schaltkasten wie abgebildet an.

i HINWEIS

Schalten Sie die Stromversorgung AUS, bevor Sie mit den Arbeiten an der Verkabelung beginnen. Werden die Anschlüsse bei eingeschalteter Stromversorgung verbunden, kann die automatische Schwingluftklappe nicht funktionieren.

Nach dem der Kabelanschluss der Luftaustrittsblende durchgeführt ist, befestigen Sie das Lufteinlassgitter. Führen Sie die Befestigung in umgekehrter Reihenfolge wie beim Ausbau aus. Siehe Absatz 3 im Kapitel "12.4 Installation". Hängen Sie den Drehring der Haltekette an Ⓐ am Loch der Luftaustrittsblende ein. Die Lufteinlassgitter kann durch Drehen von allen vier Seiten befestigt werden. Wenn mehrere Innengeräte installiert werden oder der Benutzer es so wünscht, kann die Ausrichtung des Lufteinlassgitters frei gewählt werden.

Dieser Bewegungssensor kann an allen vier Ecken der Luftaustrittsblende installiert werden. Wird er an der vom Schaltkasten am weitesten entfernten Ecke montiert, muss das Kabel für das Bewegungssensor-Set an der Montageplatte des Geräts zwischen dem Bewegungssensor-Set und dem Schaltkasten des Geräts durchgeführt werden.

Klemmen Sie nach Verlegen des Anschlusskabels das überstehende Kabel mit dem Plastikband zusammen und stecken Sie es in die abgehängte Decke.

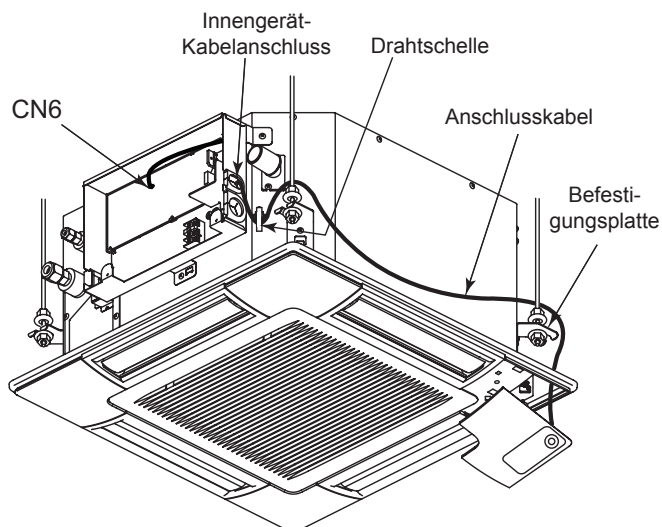
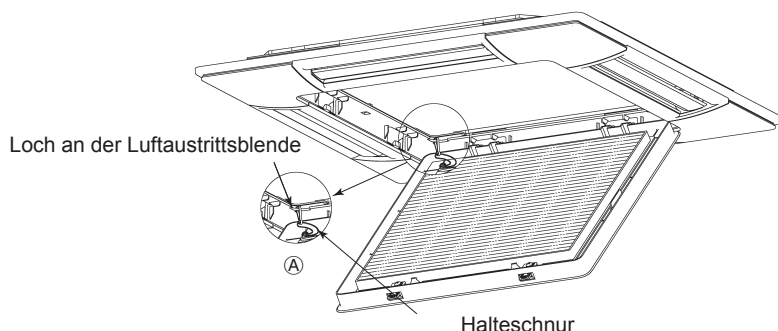

12.6 TESTLAUF

- 1 Nach Abschluss der Installation der Luftklappe sollte der Testlauf durchgeführt werden.
- 2 Überprüfen Sie beim Testlauf auch die Luftklappe. Bewegen

Sie die Luftklappe nicht mit der Hand. Durch Verstellen wird der Klappenmechanismus beschädigt.

12.7 REGULIERUNG DER LUFTKLAPPEN

HINWEIS

- Die optimale Luftstromrichtung kann von den Bedingungen abhängig unterschiedlich sein (Position der Klimaanlage, Raumstruktur oder Möbel, etc.). Wenn das Heizen oder Kühlen nicht richtig verläuft, ändern Sie die Luftstromrichtung.
- Wenn der Kühlbetrieb bei einer Feuchtigkeit von mehr als 80% läuft, kann sich Kondenswasser an der Blende oder Klappe bilden.

VORSICHT

Bewegen Sie die Luftklappe nicht mit der Hand. Durch Verstellen wird der Klappenmechanismus beschädigt. Wenden Sie keine zu hohe Kraft am Luftauslass, um Schäden zu vermeiden.

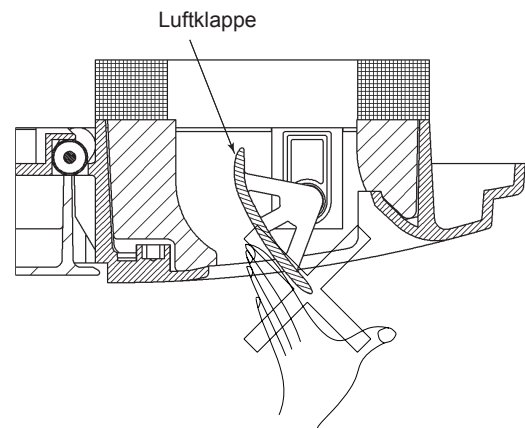

HITACHI

Anleitung für Fernbedienung

MODELL

RAR-6N2

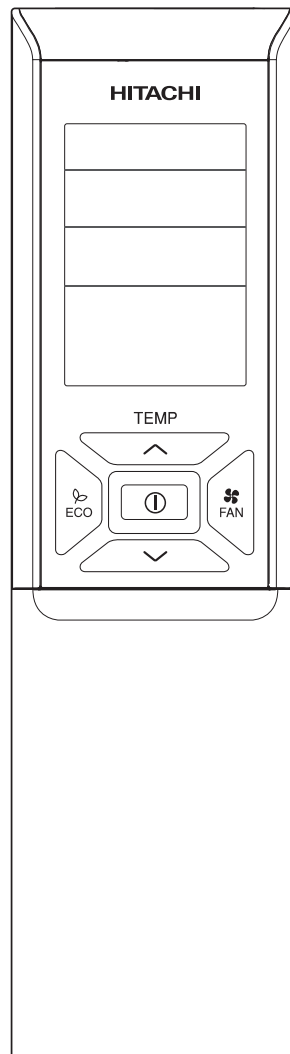

VOR DEM BETRIEB

■ So bauen Sie die Batterien ein

1. Schieben Sie die Abdeckung nach unten, um sie abzunehmen.
2. Legen Sie zwei trockene Alkaline-Batterien (AAA, LR03) ein.
Die Batterien müssen wie in der Darstellung im Gehäuse ausgerichtet eingesetzt werden.
3. Bringen Sie die Abdeckung in der ursprünglichen Position an.

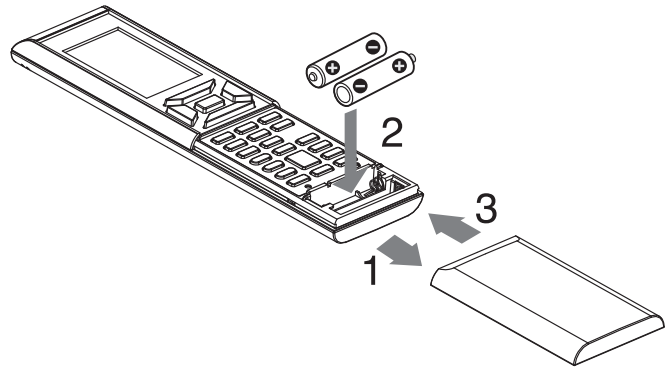

■ So befestigen Sie die Fernbedienungshalterung an der Wand

1. Wählen Sie einen Ort aus, an dem die Signale das Gerät erreichen.
2. Befestigen Sie die Fernbedienungshalterung mit den im Lieferumfang enthaltenen Schrauben an der Wand, einer Säule oder einem ähnlichen Ort.
3. Setzen Sie die Fernbedienung in die Halterung ein.

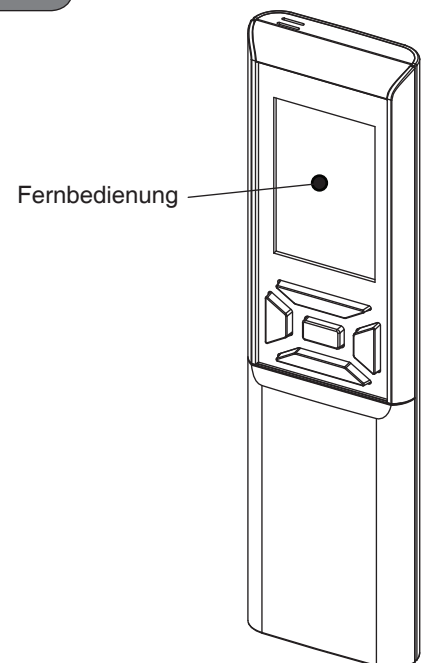

HINWEIS

Hinweise zu den Batterien

- Verwenden Sie beim Austauschen der Batterien denselben Typ und ersetzen Sie beide Batterien gleichzeitig.
- Nehmen Sie die Batterien aus dem Gerät, wenn Sie es über einen längeren Zeitraum nicht verwenden.
- Die Lebensdauer der Batterien beträgt ungefähr ein Jahr. Sollten innerhalb eines Jahres jedoch die Fernbedienungsanzeige und der Empfang schwächer werden, ersetzen Sie beide Batterien durch neue Alkaline-Batterien (AAA, LR03).
- Die im Lieferumfang enthaltenen Batterien dienen der erstmaligen Inbetriebnahme des Systems.
Die Lebensdauer dieser Batterien kann je nach Herstellungsdatum der Klimaanlage sehr kurz sein.

Hinweise zur Fernbedienung

- Setzen Sie die Fernbedienung niemals direkter Sonneneinstrahlung aus.
- Durch Staub auf dem Signalgeber oder dem Empfänger wird die Leistungsfähigkeit beeinträchtigt. Entfernen Sie Staub mit einem weichen Tuch.
- Die Signalübertragung wird unter Umständen deaktiviert, wenn sich im selben Raum eine Leuchtstofflampe mit elektronischem Starter (z. B. Wechselrichter-Glühlampen) befindet. Wenden Sie sich in einem solchen Fall an den Fachhändler.
- Sollten die Fernbedienungssignale von einem anderen Gerät empfangen werden, stellen Sie das entsprechende Gerät an einem anderen Ort auf, oder wenden Sie sich an den Fachhändler.
- Wenn die Fernbedienung nicht verwendet wird, schließen Sie die Abdeckung, um Fehlfunktionen zu vermeiden.

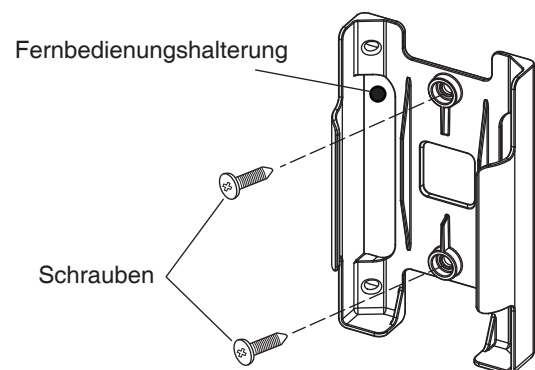

VOR DEM BETRIEB

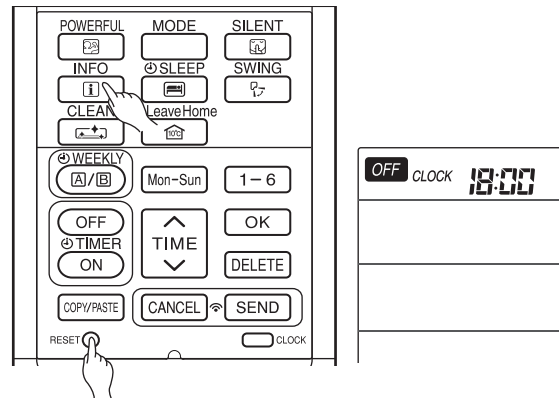
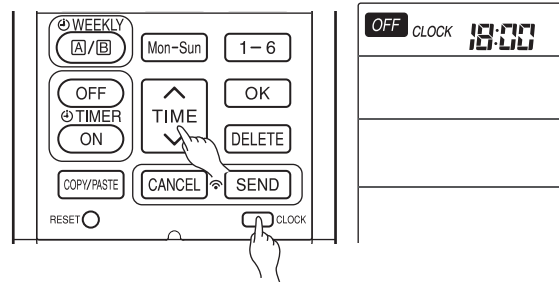
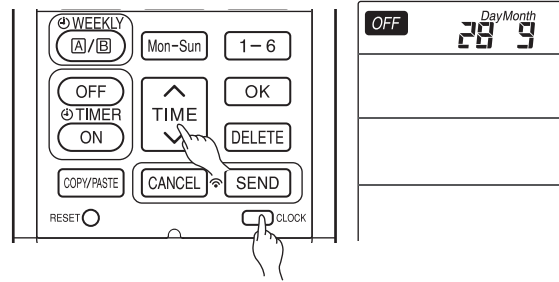
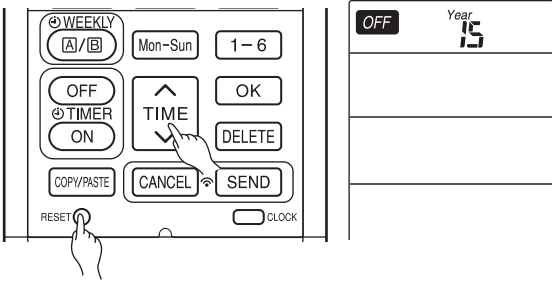

■ So stellen Sie den Kalender und die Uhr ein

1. Drücken Sie auf RESET (RESET-Taste), wenn Sie erstmalig die Zeit einstellen. Die „Jahr“-Anzeige blinkt.
2. Drücken Sie die Taste TIME (ZEIT) zum Einstellen des aktuellen Jahrs.
3. Drücken Sie auf CLOCK (UHRZEIT-Taste). Die Anzeigen „Tag“ und „Monat“ blinken.
4. Drücken Sie die Taste TIME (ZEIT) zum Einstellen des aktuellen Tags und des Monats.
5. Drücken Sie auf CLOCK (UHRZEIT-Taste). Die Anzeige „UHRZEIT“ blinkt.
6. Drücken Sie die Taste TIME (ZEIT) zum Einstellen der aktuellen Uhrzeit.
7. Drücken Sie auf CLOCK (UHRZEIT-Taste).

Der Kalender und die Uhrzeit sind nun korrekt eingestellt.

Um Änderungen am Kalender oder der Uhrzeit vorzunehmen, drücken Sie CLOCK (UHRZEIT-Taste). Führen Sie anschließend die Schritte 1 bis 7 durch.

Kalender und Uhrzeit müssen nach dem Austauschen der Batterien neu eingestellt werden.

Nach dem Batteriewechsel:

1. Drücken Sie auf RESET (RESET-Taste).
2. Richten Sie die Fernbedienung auf das Innengerät, und drücken Sie die INFO (INFO)-Taste.
3. Der Kalender und die Uhrzeit des Innengeräts werden übertragen.

- Der Kalender und die Uhrzeit des Innengeräts werden in den folgenden Fällen nicht übertragen:
 - Es kommt zu einem Stromausfall.
 - Der Trennschalter wurde vom Benutzer abgeschaltet (Gerät befindet sich nicht im STANDBY-MODUS).

HINWEIS

Hinweis zum Einstellen von Kalender und Uhrzeit

- Wenn der Kalender und die Uhrzeit nicht eingestellt werden, können auch der Ein- und Ausschalt-Timer sowie der Wochen-Timer nicht eingestellt werden.
- Wenn der Kalender und die Uhrzeit nicht korrekt eingestellt werden, funktionieren der Ein- und Ausschalt-Timer sowie der Wochen-Timer nicht einwandfrei.
- Wenn der EIN- und AUS-Timer sowie der Wochen-Timer eingestellt sind, können die Einstellungen für den Kalender und die Uhrzeit nicht geändert werden. Wenn Sie die Einstellungen für den Kalender und die Uhrzeit ändern möchten, müssen Sie zunächst den EIN- und AUS-Timer sowie den Wochen-Timer löschen.

BEZEICHNUNGEN UND FUNKTIONEN DER FERNBEDIENUNG

FERNBEDIENUNG

- Hiermit wird der Betrieb des Innengeräts gesteuert. Die Reichweite der Fernbedienung beträgt etwa 7 Meter. Wird die Innenraumbelichtung elektronisch gesteuert, kann die Reichweite der Fernbedienung kürzer sein. Dieses Gerät kann mit der bereitgestellten Halterung an der Wand montiert werden. Stellen Sie vor der Montage sicher, dass das Innengerät über die Fernbedienung gesteuert werden kann.
- Gehen Sie umsichtig mit der Fernbedienung um. Die Signalübertragung kann beeinträchtigt werden, wenn sie fallen gelassen oder feucht wird.
- Wenn neue Batterien in die Fernbedienung eingelegt werden, dauert es etwa 10 Sekunden, bis das Gerät auf Befehle reagiert und angesteuert werden kann.
- Wird die Fernsteuerung im ausgeschalteten Zustand für ca. 3 Minuten nicht genutzt (angezeigt durch **OFF** in der Anzeige), wird die LCD-Anzeige deaktiviert.
- Nach dem Einstellen der Uhrzeit wird die LCD-Anzeige innerhalb von ca. zehn Minuten abgeschaltet, wenn die Fernbedienung nicht verwendet wird.
- Die LCD-Anzeige wird eingeschaltet, sobald Sie eine beliebige Taste drücken.
- Die LCD-Anzeige wird nicht abgeschaltet, während Sie den TIMER einstellen.

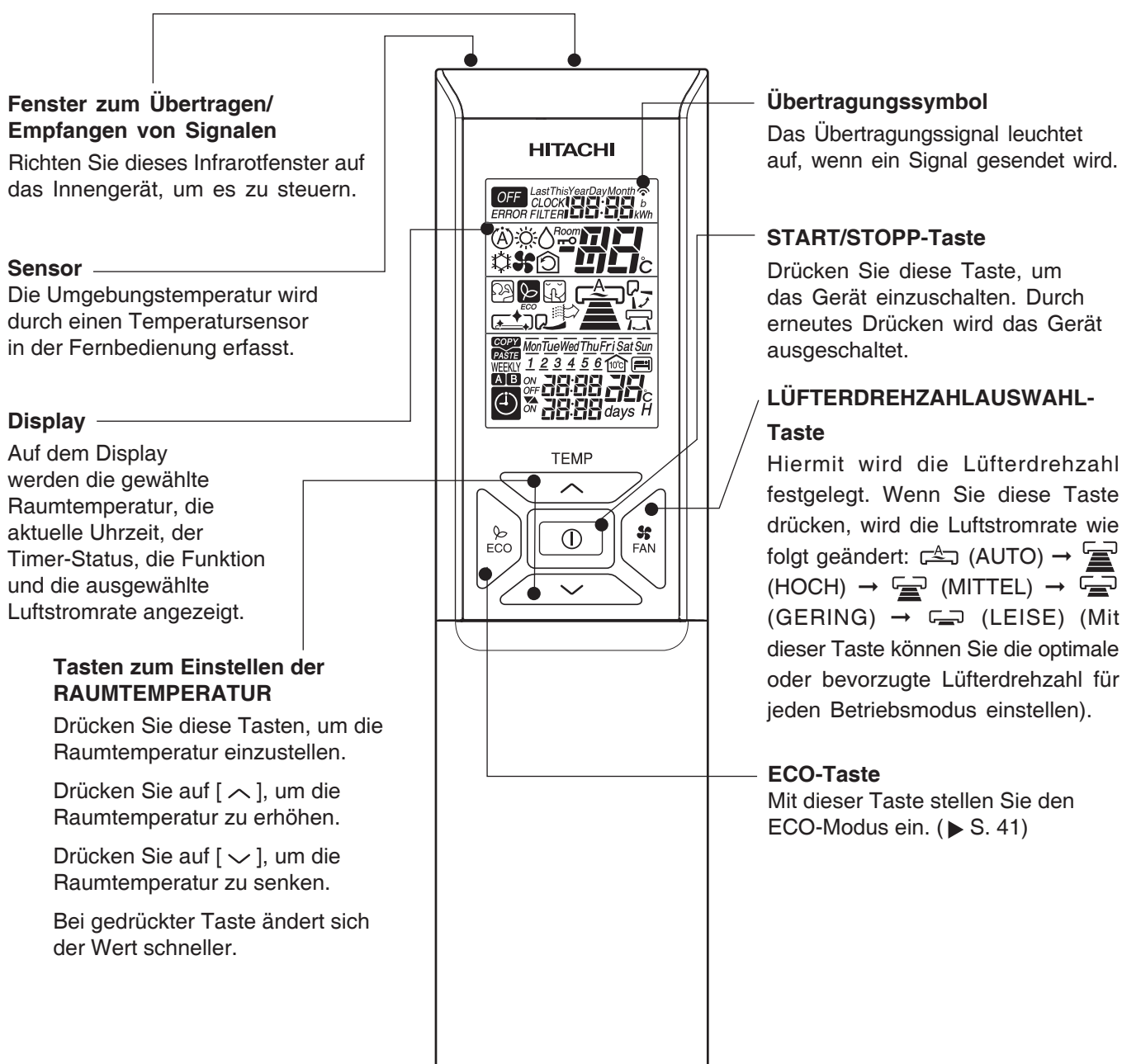

BEZEICHNUNGEN UND FUNKTIONEN DER FERNBEDIENUNG

POWERFUL-Taste
Mit dieser Taste stellen Sie den POWERFUL-Modus ein.
(► S. 39)

INFO-Taste
(► S. 54)

ONE-TOUCH-CLEAN-Taste
(► S. 44)

LEAVE-HOME-Taste
(► S. 43)

ECO-RUHE-TIMER-Taste
Mit dieser Taste stellen Sie den ECO-Ruhe-Timer ein. (► S. 46)

TIMER EIN/AUS-Einstelltasten
(► S. 45)

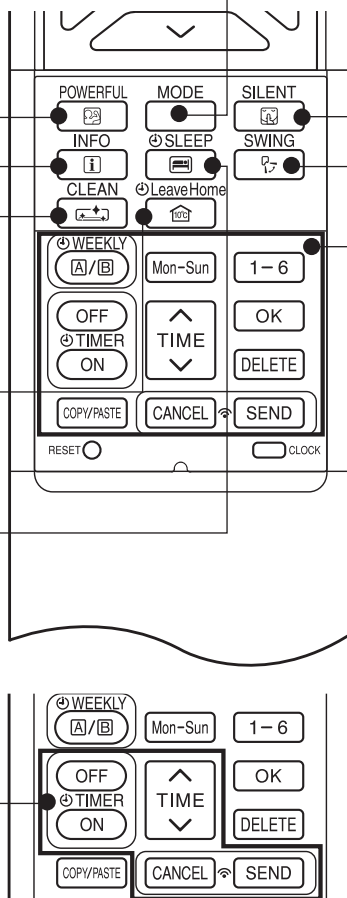

MODUSAUSWAHL-Taste
Mit dieser Taste wählen Sie den Betriebsmodus aus. Wenn Sie diese Taste drücken, wird der Modus wie folgt geändert: (AUTO) → (HEIZEN) → (ENTFEUCHTEN) → (KÜHLEN) und → (VENTILATOR) (in wiederkehrender Reihenfolge).

GERÄUSCHARM-Taste
Mit dieser Taste stellen Sie den GERÄUSCHARM-Modus ein.
(► S. 40)

AUTOMATIK-SCHWINGKLAPPEN-Taste (vertikal)
Legt den Winkel für den horizontalen Luftdeflektor fest. (► S. 38)

WOCHEN-TIMER-Einstelltasten
(► S. 48)

	BETRIEBSARTWÄHLER
	AUTO
	HEIZEN
	ENTFEUCHTEN
	KÜHLEN
	LÜFTER
	LÜFTERDREHZAHL
	AUTO
	GERÄUSCHARM
	NIEDRIG
	MITTEL
	HOCH
	START/STOPP
	ECO

	LÜFTER
	POWERFUL
	GERÄUSCHARM
	INFO
	BETRIEBSZEIT-TIMER
	AUTO-SCHWING (VERTIKAL)
	LEAVE HOME
	SAUBER
Mon-Sun	TAG
1-6	PROGRAMMNR.

	TIMER EIN/AUS
	UHRZEIT
	OK
	LÖSCHEN
	KOPIEREN/EINFÜGEN
	STORNIEREN
	SENDEN
	UHRZEIT

Vorsichtsmaßnahmen bei der Verwendung

- Schützen Sie die Fernbedienung vor:
 - direkter Sonneneinstrahlung
 - unmittelbarer Einwirkung eines Heizgeräts
- Gehen Sie umsichtig mit der Fernbedienung um. Lassen Sie sie nicht fallen und schützen Sie sie vor Wasser.
- Nachdem das Außengerät angehalten wurde, startet es erst nach etwa 3 Minuten wieder (sofern Sie es nicht über den Netzschalter aus- und wieder einschalten bzw. das Netzkabel abziehen und dann wieder einstecken).
Das dient zum Schutz des Geräts und weist nicht auf einen Fehler hin.
- Wenn Sie die MODUSAUSWAHL-Taste während des Betriebs drücken, wird das Gerät zu seinem Schutz etwa 3 Minuten lang angehalten.

VERSCHIEDENE FUNKTIONEN

■ Automatische Neustartfunktion

- Bei einem Stromausfall wird das Gerät automatisch im vorherigen Betriebsmodus und mit der vorherigen Luftstromrichtung neu gestartet, wenn die Stromversorgung wiederhergestellt ist. (Da das Gerät nicht über die Fernbedienung angehalten wurde.)
 - Wenn der Betrieb nach Wiederherstellung der Stromversorgung nicht fortgesetzt werden soll, schalten Sie die Stromversorgung aus.
Wenn Sie den Trennschalter einschalten, wird das Gerät automatisch im vorherigen Betriebsmodus und mit der vorherigen Luftstromrichtung neu gestartet.
- Hinweis: 1. Wenn Sie die Automatische Neustartfunktion nicht benötigen, wenden Sie sich bitte an Ihren Fachhändler.
2. Die automatische Neustartfunktion ist im Timer- und Betriebszeit-Timer-Modus nicht verfügbar.

AUTOMATIKBETRIEB

Das Gerät bestimmt den Betriebsmodus (HEIZEN oder KÜHLEN) automatisch anhand der aktuellen Raumtemperatur. Der gewählte Betriebsmodus ändert sich, wenn sich die Raumtemperatur ändert. Der Betriebsmodus ändert sich jedoch nicht, wenn das Innengerät mit einem Außengerät der Multi-Bauart verbunden ist.

1

Drücken Sie die Auswahltaste MODE, sodass die Anzeige den Betriebsmodus (AUTO) darstellt.

- Bei Auswahl von AUTO ermittelt das Gerät den Betriebsmodus (HEIZEN oder KÜHLEN) automatisch anhand der aktuellen Raumtemperatur. Der Betriebsmodus ändert sich jedoch nicht, wenn das Innengerät mit einem Außengerät der Multi-Bauart verbunden ist.
- Wenn der vom Gerät automatisch gewählte Modus Ihnen nicht zusagt, können Sie die Moduseinstellung (HEIZEN, ENTFEUCHTEN, KÜHLEN oder LÜFTER) manuell ändern.

2

Stellen Sie die gewünschte Ventilatorzahl mit der Taste (VENTILATORDREHZAHL) ein (die Einstellung wird angezeigt).

3

Stellen Sie die gewünschte Raumtemperatur über die TEMPERATUR-Tasten ein (die Einstellung wird auf dem Display angezeigt). Die Temperatureinstellung und die tatsächliche Raumtemperatur können je nach Bedingungen abweichen. Die Temperaturstufe kann zwischen 16 °C und 32 °C eingestellt werden.

START STOPP

Drücken Sie die Taste (START/STOPP). Bei Betriebsstart wird ein Signalton ausgegeben. Drücken Sie die Taste erneut, um das Gerät anzuhalten.

- Da die Einstellungen im Speicher der Fernbedienung abgelegt werden, müssen Sie beim nächsten Mal nur die (START/STOPP)-Taste drücken.

Drücken Sie zur Auswahl von AUTO, HOCH, MITTEL, NIEDRIG oder LEISE die (LÜFTERDREHZAHL)-Taste.

- Verwenden Sie das Gerät zum Heizen, wenn die Außentemperatur unter 21°C liegt. Wenn die Außentemperatur zu hoch ist (über 21°C), funktioniert die Heizfunktion möglicherweise nicht, um das Gerät zu schützen.
- Verwenden Sie dieses Gerät ab einer Außentemperatur von -15°C, um einen langfristig zuverlässigen Gerätebetrieb zu gewährleisten.

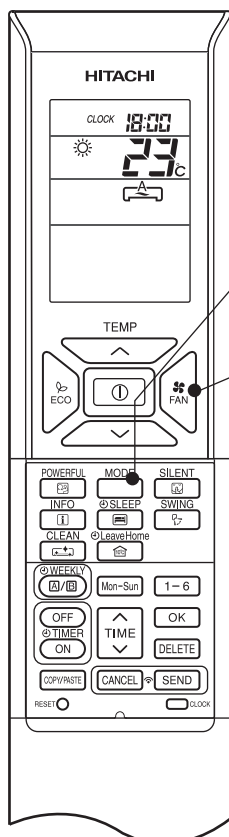

1

Drücken Sie die MODUSAUSWAHL-Taste, damit auf dem Display der Betriebsmodus (HEIZEN) angezeigt wird.

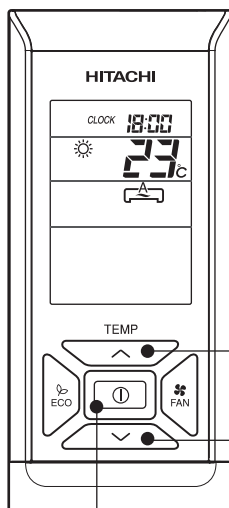

2

Stellen Sie die gewünschte LÜFTERDREHZAHL über die Taste (LÜFTERDREHZAHL) ein (die Einstellung wird auf dem Display angezeigt).

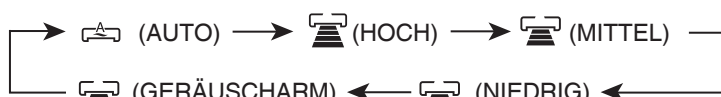

3

Stellen Sie die gewünschte Raumtemperatur über die TEMPERATUR-Tasten ein (die Einstellung wird auf dem Display angezeigt).

Die Temperatureinstellung und die tatsächliche Raumtemperatur können je nach Bedingungen abweichen.

Die Temperaturstufe kann zwischen 16 °C und 32 °C eingestellt werden.

**START
STOPP**

Drücken Sie die Taste (START/STOPP). Zu Beginn des Heizbetriebs wird ein Signalton ausgegeben. Drücken Sie die Taste erneut, um das Gerät anzuhalten.

- Da die Einstellungen im Speicher der Fernbedienung abgelegt werden, müssen Sie beim nächsten Mal nur die (START/STOPP)-Taste drücken.
- Im Modus AUTO ändert sich die Lüfterdrehzahl wie folgt automatisch:
 - Bei einem großen Unterschied zwischen Raumtemperatur und eingestellter Temperatur läuft der Lüfter mit der Drehzahleinstellung HOCH an.
 - Erreicht die Raumtemperatur den eingestellten Wert, wird die Lüfterdrehzahl verringert, um die optimale Raumtemperatur für ein gesünderes Heizen beizubehalten.

Entfrosteten



Die Entfrostung wird etwa einmal pro Stunde durchgeführt, wenn sich Frost auf dem Wärmetauscher des Außengeräts bildet. Die Entfrostungsdauer beträgt jeweils ca. 5 bis 10 Minuten. Beim Entfrosteten blinkt die Betriebsanzeige im folgenden Muster: 3 Sekunden ein, 0,5 Sekunden aus. Die maximale Dauer für den Entfrosterbetrieb beträgt 20 Minuten. Besteht jedoch eine Verbindung zwischen dem Innengerät und einem Außengerät der Multi-Bauart, beträgt die maximale Betriebsdauer für den Entfrosterbetrieb 15 Minuten. (Wenn eine längere Leitung als gewöhnlich verwendet wird, steigt die Wahrscheinlichkeit der Frostbildung.)

ENTFEUCHTERBETRIEB

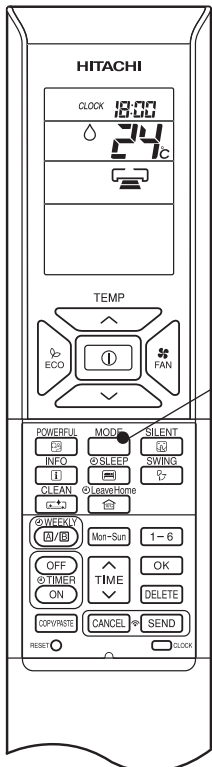
Verwenden Sie das Gerät zum Entfeuchten, wenn die Raumtemperatur über 16 °C liegt.
Unter 15 °C steht die Entfeuchterfunktion nicht zur Verfügung.



1

Drücken Sie die Auswahltaste MODE, sodass in der Anzeige  (ENTFEUCHTEN) erscheint.
Die Einstellung für die Lüfterdrehzahl ist NIEDRIG.
Drücken Sie die Taste  (LÜFTERDREHZAHL), um LEISE oder GERING auszuwählen.

2

Stellen Sie die gewünschte Raumtemperatur über die RAUMTEMPERATUR-Einstelltasten ein (die Einstellung wird auf dem Display angezeigt).

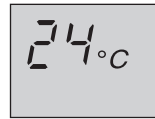

Für den Entfeuchterbetrieb sollte die Raumtemperatur zwischen 20 und 26°C liegen.
Die Temperaturstufe kann zwischen 16 °C und 32 °C eingestellt werden.

**START
STOPP**

Drücken Sie die Taste  (START/STOPP). Zu Beginn des Entfeuchterbetriebs wird ein Signalton ausgegeben. Drücken Sie die Taste erneut, um das Gerät anzuhalten.

- Da die Einstellungen im Speicher der Fernbedienung abgelegt werden, müssen Sie beim nächsten Mal nur die  (START/STOPP)-Taste drücken.

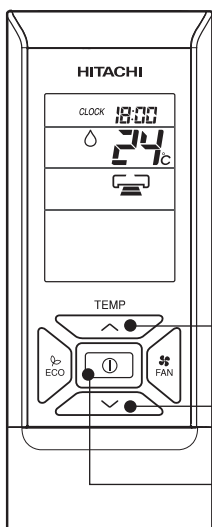



■ Entfeuchterfunktion

- Wenn die Raumtemperatur über der Temperatureinstellung liegt: Das Gerät entfeuchtet den Raum und kühlt die Raumtemperatur auf den voreingestellten Wert.
Wenn die Raumtemperatur unter der Temperatureinstellung liegt: Das Entfeuchten erfolgt bei einer Temperatureinstellung, die etwas unter der aktuellen Raumtemperatur liegt. Dabei spielt es keine Rolle, welche Temperatur eingestellt ist.
- Je nach Anzahl der Personen im Raum oder anderen Raumbedingungen wird die eingestellte Raumtemperatur möglicherweise nicht erreicht.

KÜHLBETRIEB

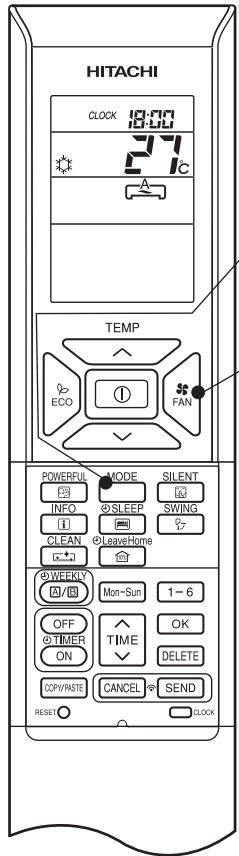
Verwenden Sie das Gerät zum Kühlen, wenn die Außentemperatur zwischen -10 und 43 °C liegt. Wenn die Luftfeuchtigkeit im Raum sehr hoch ist (80 %), kann sich Kondensat am Luftauslassgitter des Innengeräts bilden.



1 Drücken Sie die Auswahltaste MODE, sodass in der Anzeige  (KÜHLEN) erscheint.

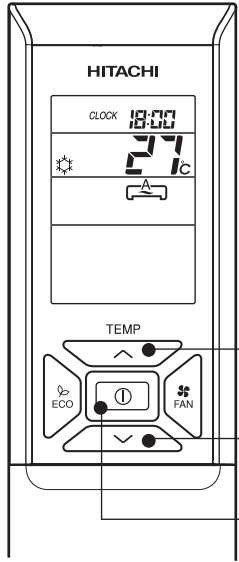

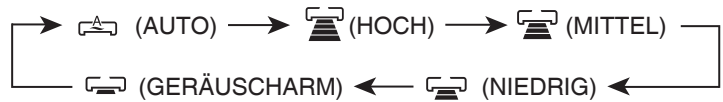

2 Stellen Sie die gewünschte Ventilatorzahl mit der Taste (VENTILATOR-DREHZAH) ein (die Einstellung wird angezeigt).



3 Stellen Sie die gewünschte Raumtemperatur über die TEMPERATUR-Tasten ein (die Einstellung wird auf dem Display angezeigt). Die Temperatureinstellung und die tatsächliche Raumtemperatur können je nach Bedingungen abweichen. Die Temperaturstufe kann zwischen 16 °C und 32 °C eingestellt werden.

START STOPP

Drücken Sie die Taste  (START/STOPP). Zu Beginn des Kühlbetriebs wird ein Signalton ausgegeben. Drücken Sie die Taste erneut, um das Gerät anzuhalten. Die Kühlfunktion wird nicht gestartet, wenn die Temperatureinstellung über der aktuellen Raumtemperatur liegt (auch wenn die BETRIEBSANZEIGE  leuchtet). Der Kühlbetrieb wird gestartet, sobald der Benutzer eine Temperatureinstellung unter der aktuellen Raumtemperatur wählt.

- Da die Einstellungen im Speicher der Fernbedienung abgelegt werden, müssen Sie beim nächsten Mal nur die  (START/STOPP)-Taste drücken.
- Im Modus AUTO ändert sich die Lüfterdrehzahl wie folgt automatisch:
 - Bei einem großen Unterschied zwischen Raumtemperatur und eingestellter Temperatur läuft der Lüfter mit der Drehzahleinstellung HOCH an.
 - Wenn die Raumtemperatur die voreingestellte Temperatur erreicht hat, wird die Lüfterdrehzahl gesenkt, um eine optimale Raumtemperatur für eine natürliche, gesunde Kühlung zu erreichen.

LÜFTERBETRIEB

Der Benutzer kann das Gerät einfach als Luftumwälzungsventilator verwenden.

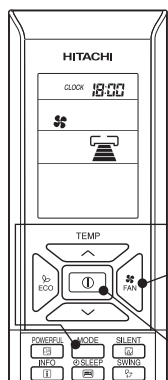

1

Drücken Sie die MODUSAUSWAHL-Taste, damit auf dem Display der Betriebsmodus (LÜFTER) angezeigt wird.

2

Stellen Sie die gewünschte LÜFTERDREHZAHL über die (LÜFTERDREHZAHL)-Taste ein. (Die Einstellung wird auf dem Display angezeigt.)

→ (HOCH) → (MITTEL) → (NIEDRIG) → (GERÄUSCHARM)

START
STOPP

Drücken Sie die (START/STOPP)-Taste. Zu Beginn des Lüfterbetriebs wird ein Signalton ausgegeben. Drücken Sie die Taste erneut, um das Gerät anzuhalten.

AUTOMATISCHER SCHWINGMODUS

VERTIKALES SCHWINGEN

■ So starten Sie vertikales automatisches Schwingen

- Drücken Sie die (AUTOMATISCHES SCHWINGEN (VERTIKAL))-Taste. Die Deflektoren schwingen nach oben und unten.

wird auf dem LCD-Display angezeigt.

■ So brechen Sie vertikales automatisches Schwingen ab

- Drücken Sie die (AUTOMATISCHES SCHWINGEN (VERTIKAL))-Taste erneut. Die Deflektoren bleiben in der aktuellen Position stehen.

wird nicht mehr auf dem LCD-Display angezeigt.

HINWEIS

- In den Modi KÜHLEN und ENTFEUCHTEN sollten die Deflektoren nicht schwingen oder sich länger in der unteren Position befinden (beim vertikalen automatischen Schwingen). Dies kann zur Bildung von Kondenswasser auf den Deflektoren führen.



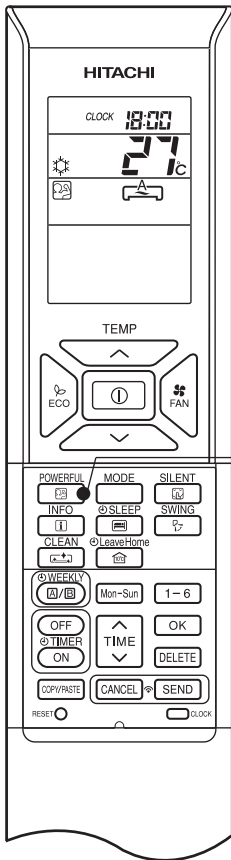

POWERFUL-BETRIEB

- Durch Drücken der  (POWERFUL)-Taste während des Modus AUTO, HEIZEN, ENTFEUCHTEN, KÜHLEN oder LÜFTER läuft die Klimaanlage mit maximaler Kraft.
- Im POWERFUL-Modus gibt das Innengerät in den Modi KÜHLEN oder HEIZEN kalte bzw. warme Luft ab.



■ So wird der POWERFUL-Modus gestartet

- Drücken Sie während des Betriebs auf  (POWERFUL-Taste). „“ wird auf dem LCD-Display angezeigt.

POWERFUL-Modus endet in 20 Minuten. Anschließend nimmt das Gerät den Betrieb mit den Einstellungen auf, die vor dem POWERFUL-Modus verwendet wurden.

■ So wird der POWERFUL-Modus beendet

- Drücken Sie die Taste ① (START/STOPP). Oder
- Drücken Sie erneut auf  (POWERFUL-Taste).

Der POWERFUL-Modus wird beendet.

„“ wird nicht mehr auf dem LCD-Display angezeigt.

HINWEIS



- Beim Auswählen von Betriebszeit-, ECO-, Geräuscharm- oder LEAVE-HOME-Modus wird der POWERFUL-Betrieb beendet.
- Im POWERFUL-Modus wird die Kapazität der Klimaanlage nicht erhöht,
 - wenn das Gerät bereits die maximale Kapazität ausschöpft.
 - bevor der Entfrostsungsbetrieb aufgenommen wird (wenn die Klimaanlage im HEIZEN-Modus läuft).
- Nach dem automatischen Neustart wird der POWERFUL-Modus beendet und die vorangegangene Betriebsart wieder aufgenommen.
- Bei Verbindungen mit mehreren Modellen funktioniert der POWERFUL-Modus je nach Betriebsbedingungen möglicherweise nicht.

GERÄUSCHARMER BETRIEB

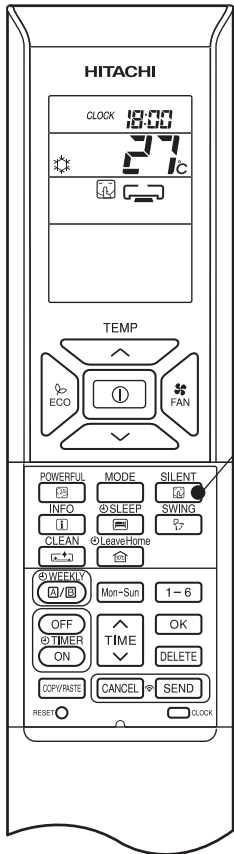
- Durch Drücken der  (GERÄUSCHARM)-Taste im Modus AUTO, HEIZEN, ENTFEUCHTEN, KÜHLEN oder LÜFTER wird die Lüfterdrehzahl zu sehr niedrig geändert.



■ So wird der GERÄUSCHARM-Modus gestartet

- Drücken Sie während des Betriebs auf  (GERÄUSCHARM-Taste).
„“ wird auf dem LCD-Display angezeigt. Die Lüfterdrehzahl ist sehr niedrig.

■ So wird der GERÄUSCHARM-Modus beendet



- Drücken Sie die  (START/STOPP)-Taste. Oder
- Drücken Sie die Taste  (LEISE) erneut oder  die Taste (LÜFTERDREHZAHL).

Der Betrieb kehrt vor dem Beginn des GERÄUSCHARM-Modus zur vorangegangenen Lüfterdrehzahl zurück.

Der GERÄUSCHARM-Modus wird beendet.

„“ wird nicht mehr auf dem LCD-Display angezeigt.

HINWEIS

- Beim Auswählen des POWERFUL-Modus wird der GERÄUSCHARM-Modus beendet. Vor dem Beginn des GERÄUSCHARM-Modus kehrt die Lüfterdrehzahl zur vorangegangenen Lüfterdrehzahl zurück.
- Nach dem automatischen Neustart wird der GERÄUSCHARM-Modus abgebrochen. Vor dem Beginn des GERÄUSCHARM-Modus kehrt die Lüfterdrehzahl zur vorangegangenen Lüfterdrehzahl zurück.
- Während des Betriebs mit der Lüfterdrehzahl  (GERÄUSCHARM), wird beim Drücken von  (GERÄUSCHARM-Taste) die Lüfterdrehzahl nicht geändert.



Es gibt zwei Arten von ECO-MODUS, einmal mit Sensor und einmal ohne Sensor (abhängig vom Modell). Unter [Namen und Funktionen jedes Teils] in der Gerätebedienungsanleitung können Sie herausfinden, ob Ihr Gerät mit einem Sensor ausgestattet ist, und die entsprechenden Anweisungen zum ECO-MODUS nachlesen.

ECO-MODUS

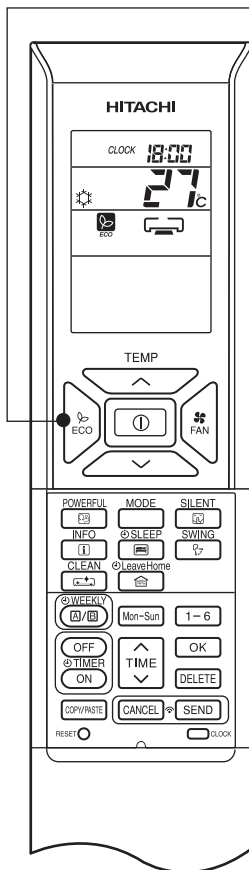

Der ECO-Modus stellt eine Energiesparfunktion dar, da die eingestellte Temperatur automatisch geändert und der maximale Stromverbrauch reduziert wird.



1



- Durch Drücken auf  (ECO-Taste) im AUTO-, HEIZEN-, ENTFEUCHTEN- oder KÜHLEN-Betrieb läuft die Klimaanlage im „ECO“-Modus.

So wird der ECO-Modus gestartet

- Drücken Sie während des Betriebs auf  (ECO-Taste).
„“ wird auf dem LCD-Display angezeigt.
Die Raumeinheit gibt einen Signalton aus.

Im Energiesparmodus wird zunächst die eingestellte Temperatur automatisch erhöht oder gesenkt und der Stromverbrauch reduziert. Diese Funktion kann je nach verbundenem Außengerät variieren.

So wird der ECO-Modus beendet

- Drücken Sie die  (START/STOPP)-Taste. Oder
- Drücken Sie erneut auf  (ECO-Taste).
„“ wird nicht mehr auf dem LCD-Display angezeigt.
Die Raumeinheit gibt einen Signalton aus.

HINWEIS

- Die ECO-Funktion wird nicht genutzt, wenn der Stromverbrauch niedrig ist.
- Durch Drücken auf die (POWERFUL)-Taste wird der ECO-Modus beendet.
- Nach dem automatischen Neustart wird der ECO-Modus beendet und der vorangegangene Modus wiederaufgenommen.
- Bei Verbindungen mit mehreren Modellen wird der Energiesparbetrieb ausschließlich durch das automatische Erhöhen oder Senken der eingestellten Temperatur geändert. Die Effektivität des ECO-Modus hängt jedoch von den Betriebsbedingungen ab.

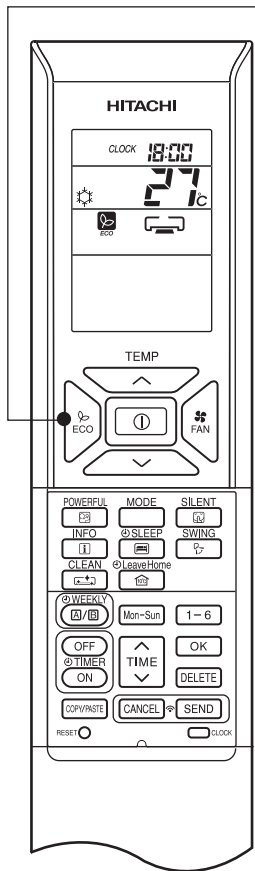

■ **ECO-MODUS mit Sensor**

Der Sensor erkennt, ob sich Personen im Raum befinden. Wenn niemand anwesend ist, wird automatisch der Energiesparbetrieb gestartet, indem die Temperatur in zwei Schritten angepasst wird.





- 1**
- Durch Drücken auf  (ECO-Taste) im AUTO-, HEIZEN-, ENTFEUCHTEN- oder KÜHLEN-Betrieb läuft die Klimaanlage im „ECO“-Modus.

■ **So wird der ECO-Modus gestartet**

- Drücken Sie während des Betriebs auf  (ECO-Taste). „“ wird auf dem LCD-Display angezeigt.
Es ertönt ein Signalton über das Innengerät, und die (ECO)-Lampe des Innengeräts leuchtet auf.
Der Sensor startet mit der Erkennung, ob sich Personen im Raum befinden.

■ **So wird der ECO-Modus beendet**

- Drücken Sie die  (START/STOPP)-Taste. Oder
- Drücken Sie erneut auf  (ECO-Taste). „“ wird nicht mehr auf dem LCD-Display angezeigt.
Das Innengerät gibt einen Signalton aus, und die (ECO)-Leuchte am Innengerät wird deaktiviert.

Wenn 20 Minuten lang niemand anwesend ist, wird die Temperatur automatisch für den Energiesparbetrieb gesenkt. Wenn 60 Minuten niemand anwesend ist, wird die Temperatur weiter gesenkt.

Kühlbetrieb [Diagrammdarstellung nur zur Illustration]

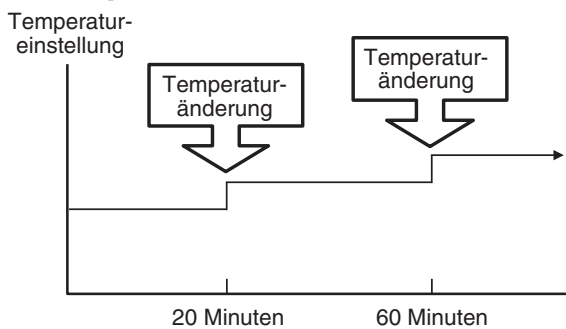

Heizbetrieb [Diagrammdarstellung nur zur Illustration]

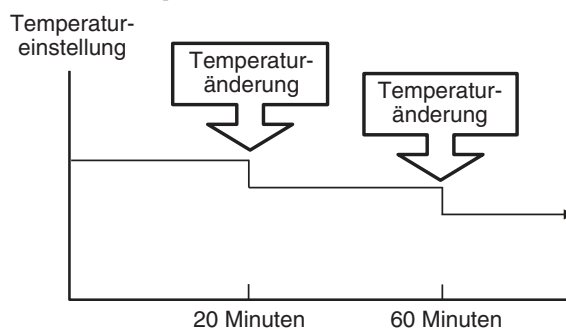

Das Gerät kehrt zum Normalbetrieb zurück, wenn der Sensor menschliche Bewegungen erkennt.

HINWEIS

- Durch Drücken auf die (POWERFUL)-Taste wird der ECO-Modus beendet.
- Nach dem automatischen Neustart wird der ECO-Modus beendet und der vorangegangene Modus wiederaufgenommen.

10°C LEAVE HOME (LH)-MODUS

Verhindern Sie, dass die Raumtemperatur zu stark abfällt, wenn niemand zu Hause ist. Die Werkseinstellung beträgt 10 °C, kann aber zwischen 10 °C und 16 °C frei gewählt werden.

Dieser Modus kann mit den Einstellungen „Durchgehender Betrieb“ oder „Tage-Timer-Betrieb“ betrieben werden. Bitte verwenden Sie „Tage-Timer-Betrieb“, um die Anzahl der Tage auf bis zu 99 Tage zu erhöhen.

Durchgehender Betrieb

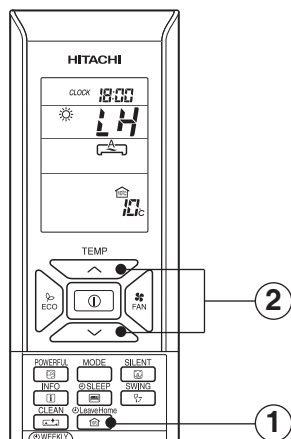

Tage-Timer-Betrieb

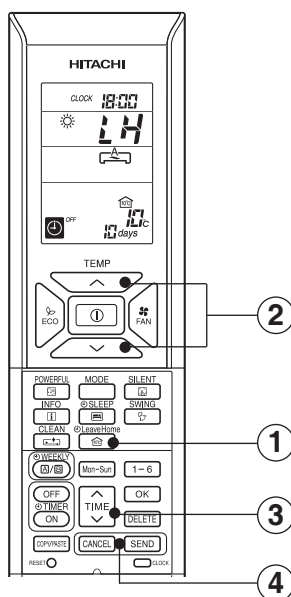

■ So wird der LEAVE-HOME-Modus gestartet

Option 1. Durchgehender Betrieb.

- 1 Drücken Sie während Stopp oder Betrieb auf (LEAVE-HOME-Taste). Die Raumtemperatureinstellung beträgt 10 °C und der Heizvorgang beginnt.
- 2 Stellen Sie die gewünschte Raumtemperatur über die TEMPERATUR-Tasten ein. Die Temperaturstufe kann zwischen 10 °C und 16 °C eingestellt werden.
„☀“, „LH“, „A“, „10°C“, „SET TEMPERATURE“ wird auf der LCD-Anzeige angezeigt.

Option 2. Tage-Timer-Betrieb.

- 1 Drücken Sie während Stopp oder Betrieb auf (LEAVE-HOME-Taste). Die Raumtemperatureinstellung beträgt 10 °C und der Heizvorgang beginnt.
- 2 Stellen Sie die gewünschte Raumtemperatur über die TEMPERATUR-Tasten ein. Die Temperaturstufe kann zwischen 10 °C und 16 °C eingestellt werden.
„☀“, „LH“, „A“, „10°C“, „SET TEMPERATURE“ wird auf der LCD-Anzeige angezeigt.
- 3 Stellen Sie ggf. die Anzahl der Betriebstage (1 bis 99 Tage) ein.
Drücken Sie die Taste (ZEIT), um die Anzahl der Tage auszuwählen.
Die Anzahl der Tage blinkt.
* Drücken Sie die Taste „^ (AUFWÄRTS)“ oder „v (ABWÄRTS)“, um die Anzahl der Tage zwischen 1 Tag und 99 Tage einzustellen.
* Der Tag wird gezählt, wenn die Uhr 0:00 anzeigt.
- 4 Drücken Sie die Taste (SENDEN), um die Anzahl der Betriebstage zu bestätigen. Die Anzeige für die Anzahl an Betriebstagen hört auf zu blinken.
Drücken Sie auf (STORNIEREN), um die Anzahl an Betriebstagen zurückzusetzen oder den durchgehenden Betrieb auszuwählen.

So wird der LEAVE-HOME-Modus beendet

- Drücken Sie auf (START/STOPP-Taste). Oder
- Drücken Sie erneut auf (LEAVE-HOME-Taste).
Kehren Sie zur vorherigen Betriebsart zurück. Oder
- Wechseln Sie durch Drücken der Taste (MODUS) zu einem anderen Betriebsmodus.

HINWEIS

- Wenn die Anzahl an Betriebstagen für Leave Home erreicht wird oder Sie die Leave Home-Taste erneut drücken, wird die Einheit im vorangegangenen Modus betrieben.
- Im Leave-Home-Modus können die Lüfterdrehzahl und die Position des horizontalen Luftdeflektors nicht geändert werden.
- Durch Drücken der Leave Home-Taste wird die Verwendung von Wochen-Timer oder Einmal-Timer beendet.
- Nach einem Stromausfall werden nach dem automatischen Neustart alle Einstellungen für die Anzahl an Betriebstagen zurückgesetzt, und das Gerät läuft im durchgehenden Betrieb.
- Der POWERFUL-, GERÄUSCHARM- und ECO-Modus ist im Leave-Home-Modus nicht möglich.
- Für mehrere Verbindungen
 - Die Modi VENTILATOR/KÜHLEN/ENTFEUCHTEN und Leave Home können nicht gleichzeitig gewählt werden. Das zuerst eingeschaltete Gerät hat Priorität. Die anderen Geräte wechseln in den Standby-Modus.
 - Der Heizbetrieb kann zusammen mit dem Leave-Home-Modus genutzt werden.
 - Wenn für zwei oder mehr Räume der Leave-Home-Modus gewählt wurde, kann die im Leave-Home-Modus eingestellte Temperatur unter Umständen nicht erreicht werden. Dies hängt zudem von der Außentemperatur ab.

SAUBER (ONE-TOUCH-CLEAN)-MODUS

Trocknen des Wärmetauschers innen nach dem Kühlen, um Schimmel vorzubeugen.

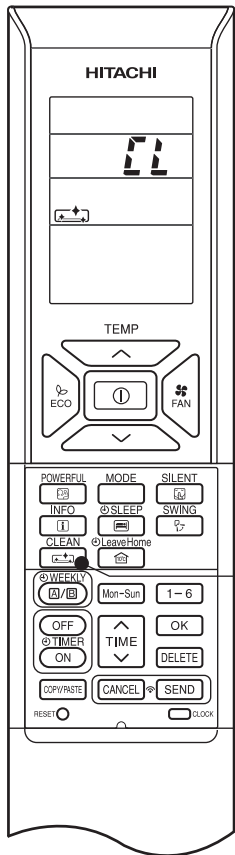

■ So wird der SAUBER-Modus gestartet

- Drücken Sie die  (SAUBER)-Taste, wenn die Einheit ausgeschaltet ist. Die für den One-Touch-Clean-Modus erforderliche Zeit beträgt 60 Minuten. Während dieses Vorgangs sind die Modi HEIZEN und LÜFTER aktiv. Im One-Touch-Clean-Modus blinkt die Betriebsanzeige.

„“, „“ wird auf dem LCD-Display angezeigt.

■ So wird der SAUBER-Modus beendet

- Drücken Sie die Taste  (START/STOPP). Oder
- Drücken Sie erneut auf  (SAUBER-Taste).

HINWEIS

- Nach dem Ende des SAUBER-Modus wird das Gerät automatisch abgeschaltet.
- Wenn der Wochen-Timer oder der Einmal-Timer eingestellt ist, müssen sie vor dem Ausführen der SAUBER-Funktion beendet werden.
- Wenn Sie bei mehreren Verbindungen die  (REINIGEN)-Taste drücken, wird der Betrieb auf den Modus LÜFTER beschränkt.
- Wenn bei mehreren Verbindungen in einem Raum zunächst die SAUBER-Funktion ausgeführt wird, können in den anderen Räumen die Modi KÜHLEN, ENTFEUCHTEN oder LÜFTER genutzt werden. Wenn in den anderen Räumen jedoch der Modus HEIZEN eingesetzt werden muss, arbeitet die Klimaanlage im STANDBY-Modus. Nach Abschluss des Modus REINIGEN wird der Modus HEIZEN gestartet.



TIMER-BETRIEB (TIMER EIN/AUS)

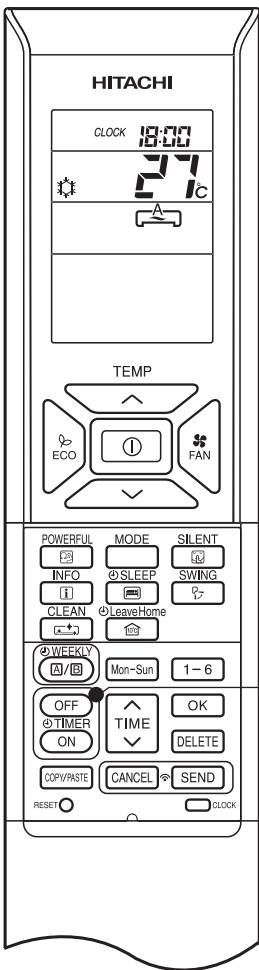

AUSSCHALT-TIMER

Sie können das Gerät so einrichten, dass es zu einer vorgegebenen Uhrzeit ausgeschaltet wird.

1. Drücken Sie die Taste (AUS-TIMER). und blinken im Display.
2. Stellen Sie die Abschaltzeit mit der Taste (ZEIT) ein.
3. Richten Sie die Fernbedienung nach dem Einstellen auf das Innengerät, und drücken Sie die (SENDEN)-Taste.

und „Uhrzeit einstellen“ leuchten auf, anstatt zu blinken.

Es ertönt ein Signalton über das Innengerät, und die (TIMER)-Lampe des Innengeräts leuchtet auf.

EINSCHALT-TIMER

Das Gerät wird zu den vorgegebenen Uhrzeiten eingeschaltet.

1. Drücken Sie auf (AUSSCHALT-TIMER-Taste). und blinken auf dem Display.
2. Stellen Sie die Aktivierungszeit mit der Taste (ZEIT) ein.
3. Richten Sie die Fernbedienung nach dem Einstellen auf das Innengerät, und drücken Sie die (SENDEN)-Taste.

und die voreingestellte Uhrzeit leuchten auf, anstatt zu blinken.

Es ertönt ein Signalton über das Innengerät, und die (TIMER)-Lampe des Innengeräts leuchtet auf.

TIMER EIN/AUS

- Das Gerät wird zu den vorgegebenen Uhrzeiten ein- und ausgeschaltet (bzw. aus- und eingeschaltet).
- Das Umschalten erfolgt zuerst zu der eingestellten Uhrzeit, die am frühesten eintritt.
- Das Pfeilsymbol, das auf dem Display erscheint, gibt die Reihenfolge der Umschaltvorgänge an.

1. Drücken Sie die Taste (AUS-TIMER), sodass und im Display blinken.
2. Stellen Sie die Abschaltzeit mit der Taste (ZEIT) ein. Richten Sie die Fernbedienung nach dem Einstellen auf das Innengerät, und drücken Sie die (SENDEN)-Taste.

3. Drücken Sie auf (EINSCHALT-TIMER-Taste), sodass und die voreingestellte Ausschaltzeit aufleuchten.

und blinken.

4. Stellen Sie die Aktivierungszeit mit der Taste (ZEIT) ein.

5. Richten Sie die Fernbedienung nach dem Einstellen auf das Innengerät, und drücken Sie die (SENDEN)-Taste.

und die eingestellte Einschaltzeit leuchten auf, anstatt zu blinken.

Es ertönt ein Signalton über das Innengerät, und die (TIMER)-Lampe des Innengeräts leuchtet auf.

■ Der Timer kann auf drei Arten verwendet werden: AUS-Timer, EIN-Timer und EIN/AUS (AUS/EIN)-Timer. Stellen Sie zuerst die aktuelle Uhrzeit ein, da diese als Bezugspunkt verwendet wird.

■ So stornieren Sie eine Reservierung

- Richten Sie das Infrarotfenster der Fernbedienung auf das Innengerät und drücken (STORNIEREN-Taste).

und die eingestellte Aktivierungs- oder Abschaltzeit erlöschen mit einem akustischen Signal, und die Leuchte (TIMER) an der Raumeinheit erlischt.

HINWEIS

- Der Benutzer kann nur jeweils einen Timer-Modus festlegen: den AUS-Timer, den EIN-Timer oder den EIN/AUS-Timer.
- Wenn bei bereits eingestelltem WOCHEN-TIMER zusätzlich der EINMAL-TIMER aktiviert wird, hat der EINMAL-TIMER Priorität. Wenn der Betrieb des EINMAL-TIMER abgeschlossen wurde, wird der WOCHEN-TIMER aktiviert.

Der Timer kann auf bis zu 7 Stunden eingestellt werden.

Wenn Sie die  (RUHE)-Taste während des Modus AUTO, HEIZEN, ENTFEUCHTEN, KÜHLEN oder LÜFTER drücken, schaltet die Einheit die Raumtemperatur um und reduziert die Lüfterdrehzahl. Dies führt zu Energieeinsparungen.

Stellen Sie die aktuelle Uhrzeit ein, bevor Sie den ECO-RUHE-TIMER verwenden.

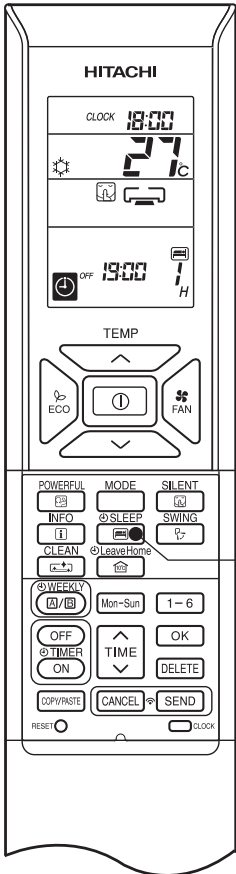

Starten des ECO-RUHE-TIMERS

Drücken Sie während des Betriebs die Taste  (RUHE).

- „  „, „  „, „  „, AUS, Deaktivierungszeit, „  „ und die Stunde werden auf dem Display der Fernbedienung angezeigt.
- Bei aktiviertem ECO-RUHE-TIMER dreht sich der Lüfter sehr langsam.
- Die Raumeinheit gibt einen Signalton aus, und die Leuchte (TIMER) an der Raumeinheit leuchtet auf.

Drücken Sie wiederholt die  (RUHE)-Taste. Die Stunden werden wie folgt geändert:

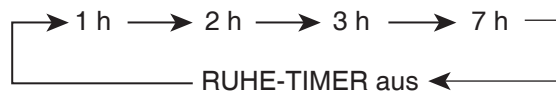

- Bei aktivem ECO-RUHE-TIMER wird die Klimaanlage für die angegebene Anzahl von Stunden weiter betrieben und dann ausgeschaltet.
- Wurde der ECO-RUHE-TIMER eingestellt, zeigt das Display der Fernbedienung die Abschaltzeit an.







Beispiel: Wird der ECO-RUHE-TIMER um 18 Uhr auf eine Stunde eingestellt, erfolgt die Deaktivierung um 19 Uhr.

So brechen Sie den ECO-RUHE-TIMER ab

Drücken Sie die Taste  (START/STOPP).

- Die Raumklimaanlage wird ausgeschaltet.

Drücken Sie erneut die  (RUHE)-Taste, bis „  „, „  „, „  „, Deaktivierungszeit, „  „ und die Stunde auf dem Display der Fernbedienung erlöschen.

Drücken Sie die Taste  (ABBRECHEN).

- Das Innengerät gibt einen Signalton aus, und die (TIMER)-Leuchte am Innengerät wird deaktiviert.
- Der RUHE-TIMER wird deaktiviert.



ECO-RUHE-TIMER-MODUS

■ So stellen Sie ECO-RUHE-TIMER und EIN-TIMER ein

Die Klimaanlage wird durch den ECO-RUHE-TIMER deaktiviert und durch den EIN-TIMER aktiviert.

1. Stellen Sie den EIN-TIMER ein.
2. Drücken Sie die (RUHE)-Taste, und stellen Sie den ECO-RUHE-TIMER ein.



Beispiel:
In diesem Fall wird die Klimaanlage in zwei Stunden (um 1:38 Uhr) aus- und um 6 Uhr am nächsten Morgen wieder eingeschaltet.

■ So brechen Sie ECO-RUHE-TIMER und EIN-TIMER ab

Richten Sie die Fernbedienung auf das Innengerät, und drücken Sie die (ABBRECHEN)-Taste.

- „ „, „ „, „ „, AUS, Deaktivierungszeit, „ „, Stunde, EIN und Einstellzeit des EIN-TIMERS erlöschen auf dem Display der Fernbedienung.
- Das Innengerät gibt einen Signalton aus, und die (TIMER)-Leuchte am Innengerät wird deaktiviert.
- ECO-RUHE-TIMER- und EIN-TIMER-Reservierungen werden abgebrochen.

30 Minuten nach dem Einstellen des ECO-RUHE-TIMERS wird die Drehzahl des Außenlüfters verringert, um die Geräuschentwicklung zu minimieren und für Komfortbetrieb zu sorgen.
 Eine Stunde nach Einstellen des ECO-RUHE-TIMERS wird die Einstelltemperatur leicht verändert. Der Umfang dieser Veränderung variiert je nach Art der Klimaanlage.
 Diese automatischen Änderungen tragen zur Energieersparnis bei und beeinträchtigen den Komfort nicht.
 Das Niveau des Energieverbrauchs variiert je nach Außentemperatur, Raumtemperatur, Einstelltemperatur oder Art der Klimaanlage.

Kühlbetrieb [Diagrammdarstellung nur zur Illustration]

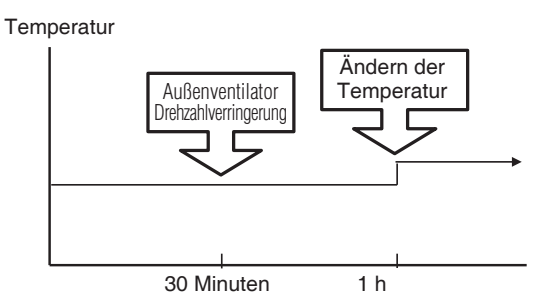

Heizbetrieb [Diagrammdarstellung nur zur Illustration]

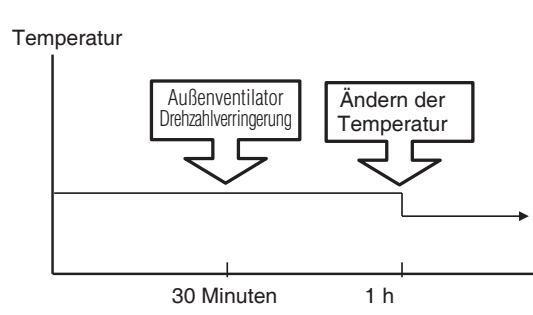

HINWEIS

- Wird der ECO-RUHE-TIMER eingestellt, wenn der AUS-TIMER oder der EIN-/AUS-TIMER bereits eingestellt sind, wird der ECO-RUHE-TIMER anstelle des AUS- oder EIN-/AUS-TIMERS aktiv.



WOCHEN-TIMER-BETRIEB

- Sie können Modus A oder Modus B auswählen. Für jeden Modus können pro Tag bis zu 6 Programme eingestellt werden. Insgesamt können maximal 42 Programme für eine Woche für jeden Modus eingestellt werden.
- Werden Kalender und Uhr nicht eingestellt, kann die Reservierungseinstellung für den WOCHEN-TIMER nicht vorgenommen werden.
- Werden Kalender und Uhr nicht richtig eingestellt, funktioniert der WOCHEN-TIMER nicht korrekt.
- Die Reservierung für Kalender und Uhr muss vor der Aktivierung des WOCHEN-TIMERS definiert werden.

Schritt 1: Stellen Sie den Reservierungsplan für die Fernbedienung ein. Senden Sie die eingetragene Reservierung an die Raumeinheit, und aktivieren Sie diese.

Schritt 2: Wählen Sie Modus A oder Modus B, und aktivieren oder deaktivieren Sie den WOCHEN-TIMER.

Schritt 3: Kopieren und Abbrechen des Reservierungsplans

Schritt 1: Stellen Sie den Reservierungsplan für die Fernbedienung ein. Senden Sie die eingetragene Reservierung an die Raumeinheit, und aktivieren Sie diese.

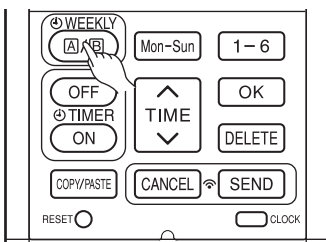

1

■ So stellen Sie einen WOCHEN-TIMER ein

1. Wählen Sie Modus A oder Modus B aus.

Drücken Sie die Taste (WÖCHENTLICH). WEEKLY leuchtet auf. **A** und blinken in der Anzeige. (Modus A ist ausgewählt).

Drücken Sie die Taste (WÖCHENTLICH) erneut. **B** und blinken in der Anzeige. (Modus B ist ausgewählt).

- Wurde keine Reservierung vorgenommen, erscheinen ON/OFF, --:--:-- , .
- Wurde eine Reservierung vorgenommen, erscheinen EIN/AUS, --:--:-- , nicht.

2

2. Stellen Sie ein Programm ein.

Halten Sie die Taste (WÖCHENTLICH) für ca. drei Sekunden gedrückt. Der Auswahlmodus kann geändert werden.

, Tag: Monat, Programmnummer: 1, EIN/AUS, Einstellungszeit und Einstellungstemperatur blinken in der Anzeige.

3. Wählen Sie den gewünschten Wochentag aus.

Drücken Sie die (TAG)-Taste.

Der Tag wechselt von Mon → Die → Mit → Don → Fre → Sam → Son → Mon, Die, Mit, Thu, Fre, Sam, Son [Ganze Tage] → Mon, Die, Mit, Don, Fre [Wochentag] → Sam, Son [Wochenende] → Mon → Die

Wählen Sie [Ganze Tage] für eine tägliche Reservierung.

Wählen Sie [Wochentag] für eine Reservierung von Montag bis Freitag.

Wählen Sie [Wochenende] für eine Reservierung am Samstag und Sonntag.

- Nach dem Einstellen der Reservierung können Sie die Werte gleichzeitig prüfen und bearbeiten.

3

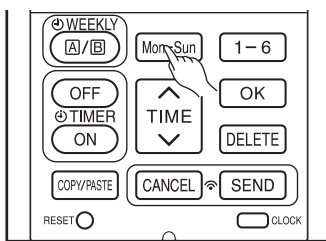

4. Drücken Sie die Taste , um eine Programmnummer auszuwählen.

Die Nummer wechselt zwischen 1 → 2 → 3 → 4 → 5 → 6 → 1 → 2

- Wurde die Programmnummer eingestellt, führen Sie die oben angegebenen Schritte aus, um Änderungen vorzunehmen.

4

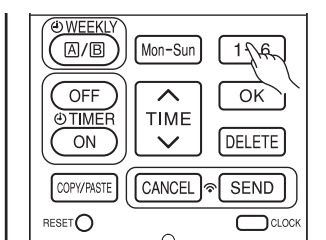

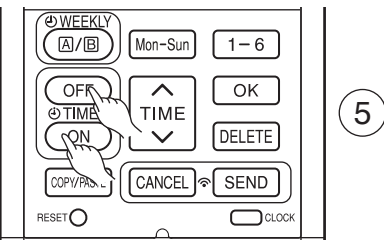

5. Drücken Sie die Taste (EIN-AUS-TIMER), um EIN-TIMER oder AUS-TIMER auszuwählen.

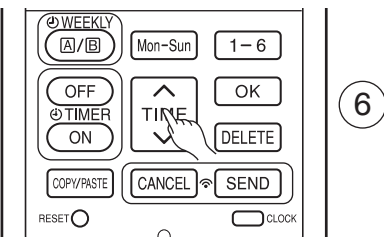

6. Drücken Sie die Taste (ZEIT), um die Zeitreservierung einzustellen.

7. Drücken Sie die Taste (TEMP oder) , um die Temperaturre Reservierung einzustellen.

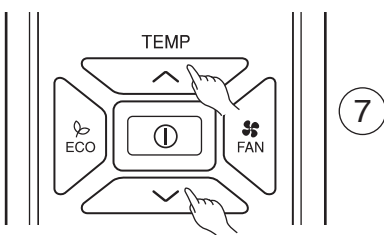

8. Drücken Sie die Taste (OK). Die Reservierungen sind eingestellt. Tag, Programmnummer, EIN-Reservierung und Einstelltemperatur leuchten auf. blinkt fortlaufend. Ist die Reservierung nicht vollständig, werden die Einstellungen nicht im Speicher abgelegt.

Wenn Sie die Reservierung fortsetzen möchten, drücken Sie die Tasten .

Führen Sie die Schritte 3 bis 8 für die Reservierung aus.

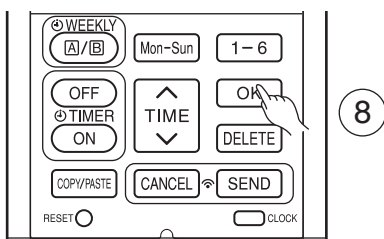

9. Wurden alle Reservierungen eingestellt, drücken Sie die (SENDEN)-Taste ca. drei Sekunden lang, während Sie die Fernbedienung auf das Innengerät richten. Die Timer-Leuchte an der Raumeinheit blinkt schnell. Gibt die Raumeinheit einen Signalton aus, leuchtet die TIMER-Leuchte.

Stellen Sie sicher, dass die TIMER-Leuchte leuchtet.

Dies zeigt an, dass die Reservierung in der Raumeinheit gespeichert und dass die Timer-Funktion abgeschlossen wurde. Der Reservierungsinhalt erscheint auf dem Display der Fernbedienung.

- Leuchtet die TIMER-Leuchte am Innengerät nicht auf, richten Sie die Fernbedienung auf das Innengerät, und drücken Sie die (SENDEN)-Taste ca. drei Sekunden lang.
- **ACHTUNG!** Drücken Sie während der Reservierungseinstellung nicht die Taste (ABBRECHEN), da damit alle Reservierungsinhalte verloren gehen.
- Die Reservierungsinhalte werden erst dann in der Raumeinheit gespeichert, wenn die Taste (SENDEN) gedrückt wurde.

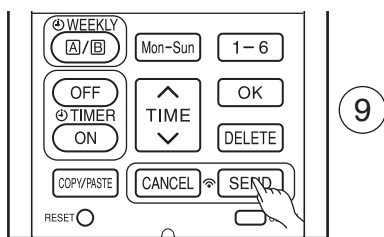

HINWEIS

- Sie können bis zu sechs Programme pro Tag einrichten. Die Einstellungen für EIN- und AUS-TIMER je Programmnummer können beliebig gewählt werden. Wenn Sie die (SENDEN)-Taste drücken, werden EIN- und AUS-Timer je Programmnummer so angeordnet, dass Programm 1 den frühesten und Programm 6 den spätesten Zeitpunkt erhält. Ist die Einstellzeit gleich, erhalten die neuesten Reservierungsinhalte Priorität.
- **ACHTUNG!** Wird die Fernbedienung innerhalb von drei Minuten nach dem Einstellen der Reservierungen nicht genutzt und die (SENDEN)-Taste in dieser Zeit nicht gedrückt, gehen alle aktuellen Reservierungen verloren.

Schritt 2: Wählen Sie Modus A oder Modus B, und aktivieren oder deaktivieren Sie den WOCHEN-TIMER.

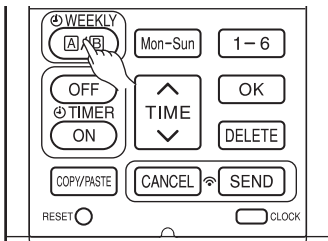

1

2

■ Auswählen von Modus A oder B des WÖCHENTLICHEN TIMERS

1. Drücken Sie die Taste (WÖCHENTLICH). **A** und blinken in der Anzeige. (In der Regel blinkt Modus A zuerst.)
2. Drücken Sie die Taste (WÖCHENTLICH) erneut. **B** und blinken in der Anzeige.
3. Wählen Sie Modus A oder Modus B aus. Halten Sie die Fernbedienung in Richtung des Innengeräts, und drücken Sie die (SENDEN)-Taste ca. drei Sekunden lang. Die Timer-Leuchte an der Raumeinheit blinkt schnell.

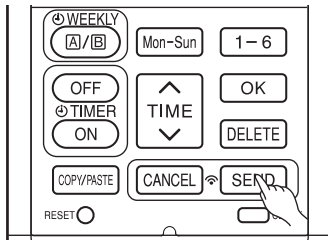

3

Gibt die Raumeinheit einen Signalton aus, leuchtet die TIMER-Leuchte.

Stellen Sie sicher, dass die Timer-Leuchte aufleuchtet.

Dies zeigt an, dass die Auswahl von Modus A oder B und der aktive WÖCHENTLICHE TIMER bestätigt wurden.

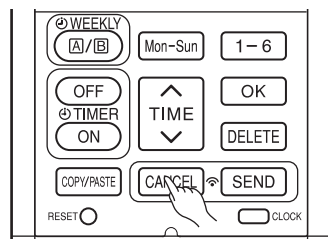

1

■ Einstellen des nicht aktiven WÖCHENTLICHEN TIMERS

1. Richten Sie die Fernbedienung auf das Innengerät, und drücken Sie die (ABBRECHEN)-Taste.
Die Raumeinheit gibt einen Signalton aus, und die TIMER-Leuchte erlischt. Die Reservierungsanzeige auf der Fernbedienung erlischt ebenfalls.
Dies weist darauf hin, dass der nicht aktive WÖCHENTLICHE TIMER bestätigt wurde.
- Wenn Sie den WÖCHENTLICHEN TIMER wieder aktivieren möchten, wiederholen Sie die Schritte unter „Auswählen von Modus A oder B der Einstellung für den WÖCHENTLICHEN TIMER“.

HINWEIS

- Beim Einstellen des EINMAL-TIMERS wird der WÖCHENTLICHE TIMER unterbrochen. Nach Abschluss des EINMAL-TIMERS wird der WÖCHENTLICHE TIMER aktiviert.
- Wird der EINMAL-TIMER abgebrochen, wird auch der WÖCHENTLICHE TIMER abgebrochen. Der WÖCHENTLICHE TIMER muss zur Aktivierung eingestellt werden.
- Nach dem automatischen Neustart wird der WÖCHENTLICHE TIMER abgebrochen. Der WÖCHENTLICHE TIMER muss zur Aktivierung eingestellt werden.

Schritt 3: Kopieren und Abbrechen des Reservierungsplans

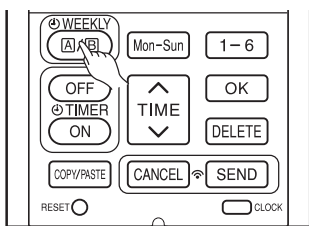

1

■ Kopieren und Einfügen

Das Bearbeiten der Reservierungsplanung wird durch das Kopieren von Daten von einem zum anderen Tag vereinfacht.

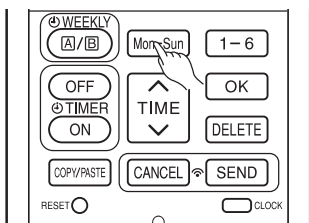

2

1. Drücken Sie die Taste **WEEKLY (A/B)** (WÖCHENTLICH), um Modus A oder B auszuwählen.

2. Drücken Sie die Taste **WEEKLY (A/B)** (WÖCHENTLICH) für ca. drei Sekunden, um mit der Bearbeitung des Reservierungsplans zu beginnen.

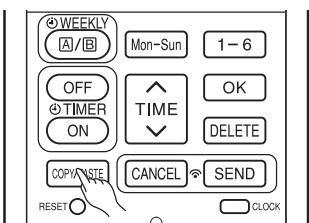

3

3. Drücken Sie die Taste **Mon-Sun** (TAG), um den zu kopierenden Wochentag auszuwählen.

4. Drücken Sie die Taste **COPY/PASTE** (KOPIEREN/EINFÜGEN). Anschließend blinkt „EINFÜGEN“ im Display.

* Drücken Sie die Taste **CANCEL** (ABBRECHEN), um den Modus KOPIEREN abzubrechen. Der normale Einstellungsmodus wird aktiviert.

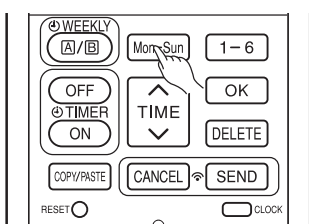

4

5. Drücken Sie die Taste **Mon-Sun** (TAG), um einen Wochentag zum Einfügen auszuwählen.

6. Drücken Sie die Taste **COPY/PASTE** (KOPIEREN/EINFÜGEN) erneut. Nur **⏻** blinkt im Display.

7. Wenn Sie mit dem Kopieren von Daten in andere Tage fortfahren möchten, drücken Sie

Mon-Sun oder **1-6** oder **TIME** oder **OFF/TIMER ON**.

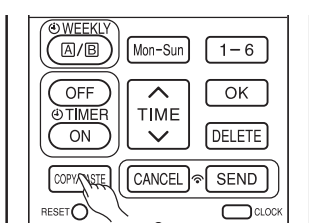

5

Beginnen Sie dann ab Schritt 3.

8. Drücken Sie nach dem Abschluss von Kopieren und Einfügen drei Sekunden lang die **SEND** (SENDEN)-Taste. Richten Sie dabei die Fernbedienung auf das Innengerät. Die Timer-Leuchte an der Raumeinheit blinkt schnell.

Wenn die Raumeinheit einen Signalton ausgibt, leuchtet die TIMER-Leuchte auf.

Stellen Sie sicher, dass die Timer-Leuchte aufleuchtet.

Leuchtet die TIMER-Leuchte nicht auf, drücken Sie erneut die Taste **SEND** (SENDEN).

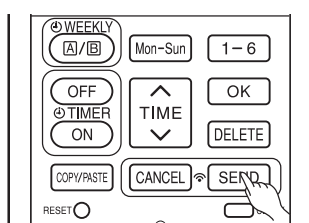

6

• Die Reservierungsdaten werden nicht geändert, wenn die Taste **SEND** (SENDEN) nicht gedrückt wird.

8

HINWEIS

- Liegen keine Reservierungsdaten vor, können keine Daten von einem Tag zum anderen kopiert werden.

Schritt 3: Kopieren und Abbrechen des Reservierungsplans

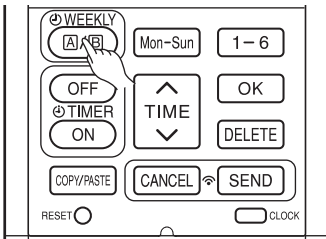

1

- Löschen der WÖCHENTLICHEN TIMER-Daten.

[Löschen einer Programmnummerreservierung]

2

1. Drücken Sie die Taste (WÖCHENTLICH), um Modus A oder B auszuwählen.

2. Drücken Sie die Taste (WÖCHENTLICH) drei Sekunden lang, um mit der Bearbeitung des Reservierungsplans zu beginnen.

3. Drücken Sie die Taste (TAG), um einen Wochentag zur Bearbeitung auszuwählen.

3

4. Drücken Sie die Taste , um die Programmnummer auszuwählen. Die ausgewählte Programmnummer blinkt.

5. Drücken Sie die Taste (LÖSCHEN). Die Reservierung aller Programmnummern wird gelöscht.

6. Drücken Sie nach dem Löschen drei Sekunden lang die (SENDEN)-Taste. Richten Sie dabei die Fernbedienung auf das Innengerät. Die Timer-Leuchte an der Raumeinheit blinkt schnell.

Gibt die Raumeinheit einen Signalton aus, leuchtet die TIMER-Leuchte.

Stellen Sie sicher, dass die TIMER-Leuchte aufleuchtet.

- Die Reservierung wird nicht geändert, wenn die Taste (SENDEN) nicht gedrückt wird.

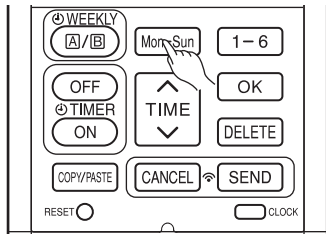

4

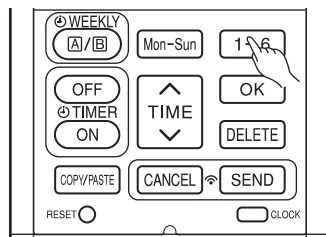

5

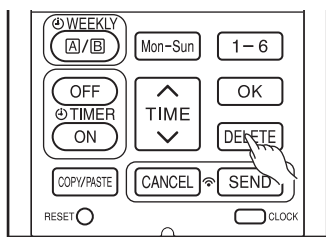

6

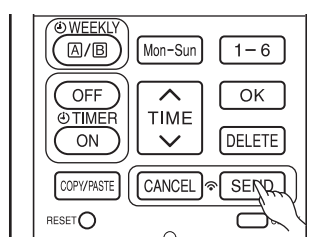

Schritt 3: Kopieren und Abbrechen des Reservierungsplans

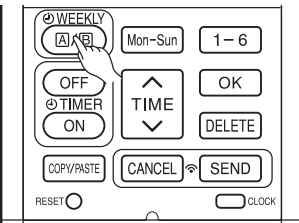

1

[Löschen einer Tagesreservierung]

1. Drücken Sie die Taste (WÖCHENTLICH), um Modus A oder B auszuwählen.

2

2. Drücken Sie die Taste (WÖCHENTLICH) drei Sekunden lang, um mit der Bearbeitung des Reservierungsplans zu beginnen.

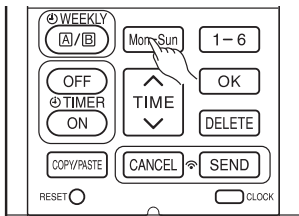

3

3. Drücken Sie die Taste (TAG), um einen Wochentag zur Bearbeitung auszuwählen.

4. Drücken Sie die Taste (LÖSCHEN) ca. zehn Sekunden lang. Die Reservierungen für alle Programmnummern werden gelöscht.

- Wenn Sie die Taste nur kurz drücken, wird die Reservierung für eine Programmnummer gelöscht.

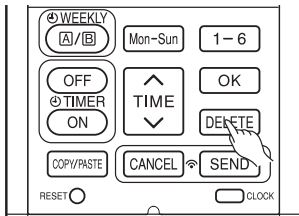

4

5. Drücken Sie nach dem Löschen drei Sekunden lang die (SENDEN)-Taste. Richten Sie dabei die Fernbedienung auf das Innengerät. Die Timer-Leuchte an der Raumeinheit blinkt schnell.

Gibt die Raumeinheit einen Signalton aus, leuchtet die TIMER-Leuchte.

Stellen Sie sicher, dass die TIMER-Leuchte aufleuchtet.

- Die Reservierung wird nicht geändert, wenn die Taste (SENDEN) nicht gedrückt wird.

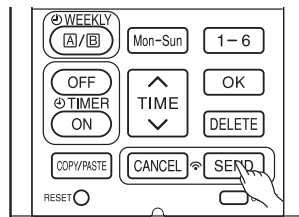

5

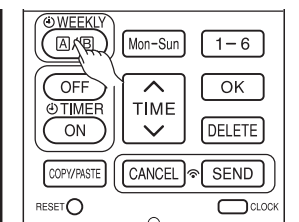

1

[Löschen von Modus A oder B]

1. Drücken Sie die Taste (WÖCHENTLICH), um Modus A oder B auszuwählen.

2. Richten Sie die Fernbedienung auf das Innengerät, und drücken Sie die (LÖSCHEN)-Taste ca. zehn Sekunden lang, während die Anzeige von Modus A oder B blinkt.

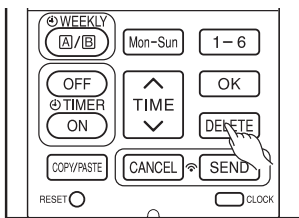

Gibt die Raumeinheit einen Signalton aus, erlöschen die Reservierungen für Modus A oder B.



2

HINWEIS

- Nach Löschen aller Reservierungen in der Fernbedienung und Drücken der (SENDEN)-Taste, wird kein Signal an das Innengerät gesendet. Die TIMER-Leuchte bleibt aus, und die Reservierungen in der Raumeinheit werden nicht geändert.

- Durch Drücken der  (INFO)-Taste werden die Umgebungstemperatur der Fernbedienung und der monatliche Stromverbrauch auf der Fernbedienung angezeigt.
- Richten Sie die Fernbedienung nach dem Austauschen der Batterien auf das Innengerät, und drücken Sie die  (INFO)-Taste. Der aktuelle Kalender und die Uhrzeit des Innengeräts werden übertragen.
- Um Informationen vom Innengerät zu erhalten, muss die Entfernung zwischen der Fernbedienung und dem Empfänger der Innengeräte mindestens 2 Meter betragen.

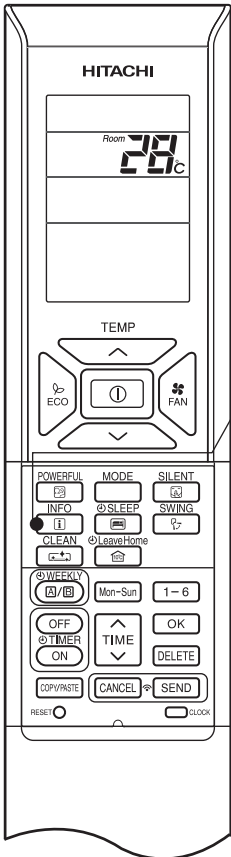

■ So prüfen Sie die Umgebungstemperatur der Fernbedienung

1

Drücken Sie auf  (INFO-Taste).

Die Temperatur wird 10 Sekunden lang angezeigt.

■ So wird der monatliche Stromverbrauch geprüft

Richten Sie die Fernbedienung auf den Empfänger des Innengeräts (nicht weiter als 2 Meter vom Innengerät entfernt), und drücken Sie die  (INFO)-Taste. Warten Sie 2 Sekunden auf die Übertragung des Signals.

Drücken Sie, während die Umgebungstemperatur der Fernbedienung angezeigt wird, mehrmals die  (INFO)-Taste. Das Display wird wie folgt angezeigt:

der Stromverbrauch dieses Monats für das Heizen → der Stromverbrauch des vergangenen Monats für das Heizen → der Stromverbrauch dieses Monats für das Kühlen → der Stromverbrauch des vergangenen Monats für das Kühlen → die Umgebungstemperatur der Fernbedienung → der Stromverbrauch dieses Monats für das Heizen

(in wiederkehrender Reihenfolge).

- Halten Sie die Fernbedienung näher an das Innengerät, falls die Anzeige nicht korrekt ist.
- Der angezeigte Wert dient nur zur Orientierung.



■ Der aktuelle Kalender und die Uhrzeit können vom Innengerät abgerufen werden

Richten Sie die Fernbedienung auf den Empfänger des Innengeräts (nicht weiter als 2 Meter vom Innengerät entfernt), und drücken Sie die  (INFO)-Taste. Warten Sie 2 Sekunden auf die Übertragung des Signals.

Prüfen Sie nach dem Empfang des aktuellen Kalenders und der Uhrzeit, ob die Daten korrekt sind, indem Sie auf  CLOCK (UHRZEIT-Taste) drücken.

- Wenn das Innengerät nicht mit Strom versorgt wird oder der Kalender und die Uhrzeit nicht eingestellt wurden, kann die INFO-Funktion nicht zum Senden und Empfangen von Informationen verwendet werden.

HINWEIS

- Im Fall einer Fehlfunktion der Klimaanlage wird durch Drücken der  (INFO)-Taste ein Fehlercode angezeigt. Richten Sie die Fernbedienung auf den Empfänger des Innengeräts (nicht weiter als 2 Meter vom Innengerät entfernt), und drücken Sie die  (INFO)-Taste. Warten Sie 2 Sekunden auf die Übertragung des Signals. Ein Fehlercode wird angezeigt. Teilen Sie den Fehlercode dem Service-Zentrum mit.
- Die Information „Monatlicher Energieverbrauch“ steht für 6-Raum-Multi-Systeme nicht zur Verfügung.
- Informationsfunktion zur Prüfung des monatlichen Stromverbrauchs. Wenn bei der Installation ein Stromausfall eintritt oder der Trennschalter EIN/AUS ist, stellen Sie die Uhr und den Kalender für jedes Innengerät (Gerät im Standby-Modus oder automatischer Neustart) für einfache oder mehrere Verbindungen ein, indem Sie die Taste  (START/STOP) drücken. Andernfalls wird der monatliche Stromverbrauch auf der Fernbedienung nicht angezeigt.

Die Fernbedienung kann zum Sperren des Modus HEIZEN (einschließlich LÜFTER), KÜHLEN (einschließlich LÜFTER) und ENTFEUCHTEN (einschließlich LÜFTER) eingestellt werden.

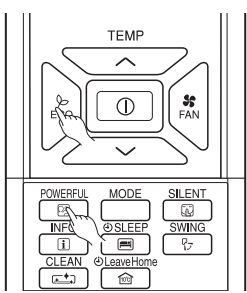

■ Methode zum Sperren des Modus HEIZEN (einschließlich VENTILATOR)

Drücken Sie gleichzeitig die Tasten (ECO) und (POWERFUL) ca. fünf Sekunden lang, wenn die Fernbedienung ausgeschaltet ist.

„☀️“, „🌀“ und „🔑“ werden ca. 10 Sekunden angezeigt. Später verbleiben „☀️“ und „🔑“.

Dies weist darauf hin, dass der Modus HEIZEN gesperrt ist.

Wenn Sie die (MODUS)-Taste drücken, werden „☀️“ oder „🌀“ angezeigt.

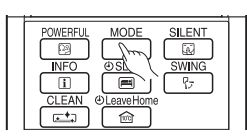

■ Methode zum Freigeben des Modus HEIZEN (einschließlich VENTILATOR)

Drücken Sie gleichzeitig die Tasten (ECO) und (POWERFUL) ca. fünf Sekunden lang, wenn die Fernbedienung ausgeschaltet ist.

Alle Betriebsmodussymbole werden ca. zehn Sekunden lang angezeigt. Anschließend wird das Betriebsmodussymbol vor dem Abbrechen angezeigt. Dies weist darauf hin, dass der Modus HEIZEN freigegeben wurde.

■ Methode zum Freigeben der Modi KÜHLEN und ENTFEUCHTEN (einschließlich VENTILATOR)

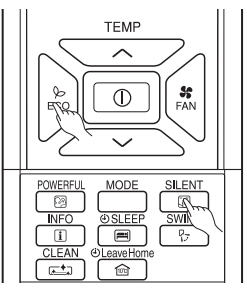

Drücken Sie gleichzeitig die Tasten (ECO) und (GERÄUSCHARM) ca. fünf Sekunden lang, wenn die Fernbedienung ausgeschaltet ist.

„☀️“, „🌀“, „🌀“, „🔑“ und „🔑“ werden ca. zehn Sekunden lang angezeigt. Später verbleiben „☀️“ und „🔑“.

Dies weist darauf hin, dass die Modi KÜHLEN und ENTFEUCHTEN gesperrt sind.

Wenn Sie die (MODUS)-Taste drücken, werden „☀️“, „🌀“ oder „🌀“ angezeigt.

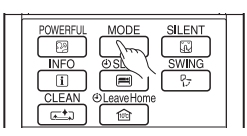

■ Methode zum Freigeben der Modi KÜHLEN und ENTFEUCHTEN (einschließlich VENTILATOR)

Drücken Sie gleichzeitig die Tasten (ECO) und (GERÄUSCHARM) ca. fünf Sekunden lang, wenn die Fernbedienung ausgeschaltet ist.

Alle Betriebsmodussymbole werden ca. zehn Sekunden lang angezeigt. Anschließend wird das Betriebsmodussymbol vor dem Abbrechen angezeigt. Dies weist darauf hin, dass die Modi KÜHLEN und ENTFEUCHTEN freigegeben wurden.

HINWEIS

- Die Funktion zum Sperren von Betriebsmodi wird nicht aktiviert, wenn die TIMER-Reservierungen aktiv sind. Deaktivieren Sie zunächst die TIMER-Reservierungen. Anschließend können Sie die Betriebsmodussperre aktivieren.
- Die Modi HEIZEN, KÜHLEN und ENTFEUCHTEN (einschließlich LÜFTER) können durch Drücken der (RESET)-Taste freigegeben werden. Wenn Sie jedoch die (RESET)-Taste drücken, werden alle in der Fernbedienung gespeicherten Informationen gelöscht. Sie müssen die erforderlichen Informationen ggf. neu einstellen.
- Bei mehreren Verbindungen haben die zuerst eingeschaltete Einheit und der Modus mit gesperrtem Modus HEIZEN Priorität. Die anderen Einheiten, die mit einem anderen Modus betrieben werden, verbleiben in BEREITSCHAFT, bis entweder die erste Einheit ausgeschaltet oder der gleiche Modus wie bei der ersten Einheit ausgewählt wird.

MEMO

A series of horizontal dotted lines for writing.