

# Schaltplan RPK-(0.4-1.5)FSNH4M

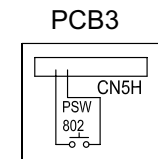
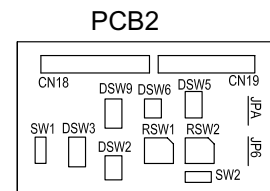
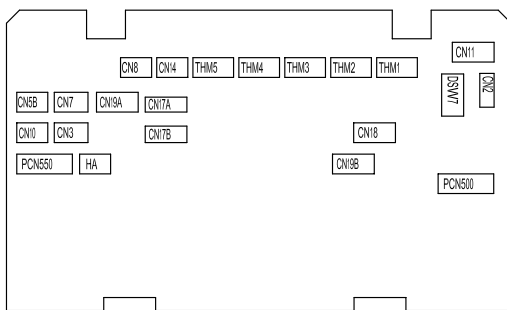
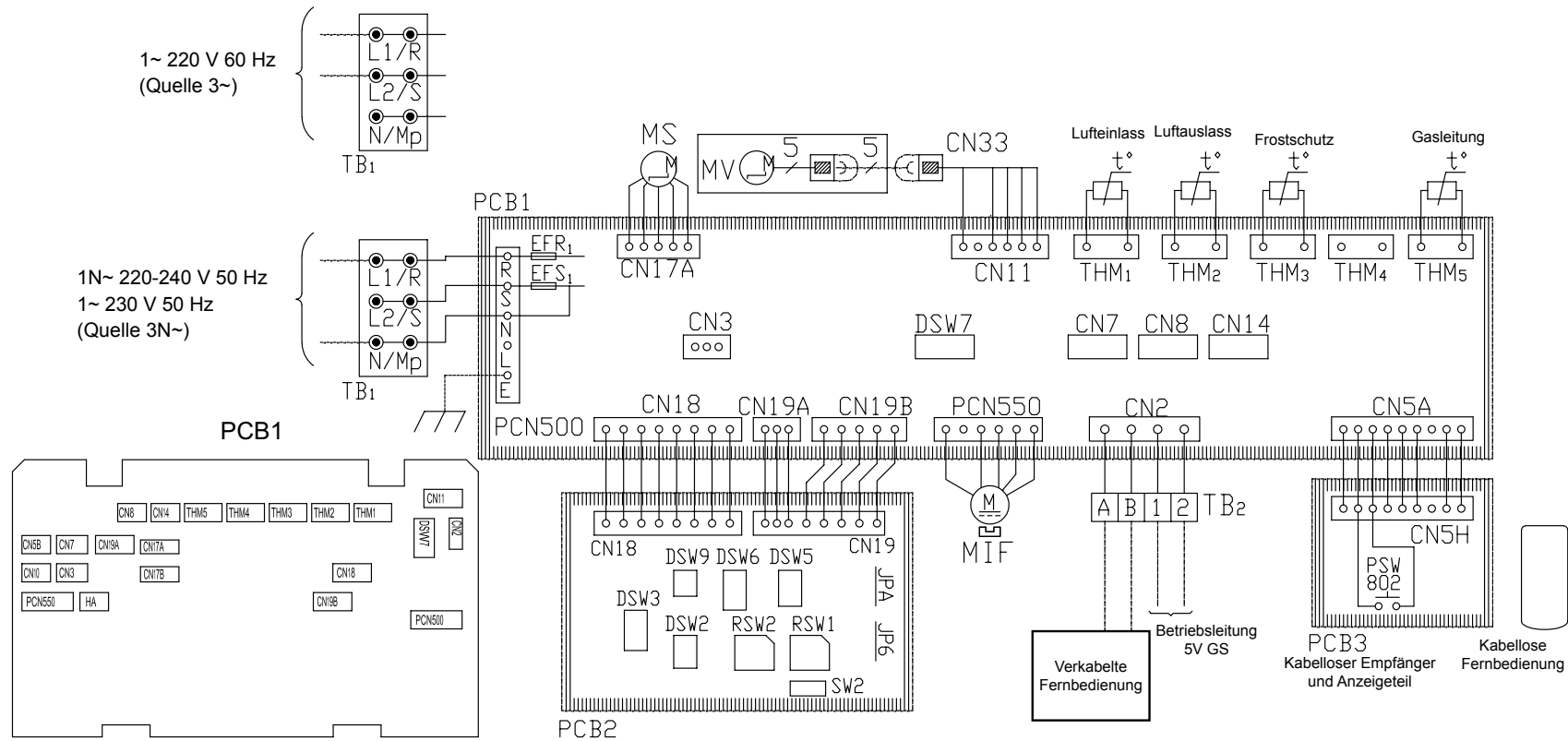

Markierung	Name
CNn	Anschluss auf PCB
PCNn	Strom Anschluss auf PCB
DSW2-9	DIP-Schalter zur Einstellung
RSW1, 2	Drehschalter zur Einstellung
SW2	Schalter zur Änderung verkabelte / kabellose Steuerung
PSW802	Schalter für Notbetrieb
EFR1	Sicherung der Stromversorgung
EF1	Sicherung der Stromversorgung

Markierung	Name
MIF	Motor für Innengerätelüfter
MS	Motor für automatische Schwingluftklappe
MV	Mikrocomputergesteuertes Expansionsventil
PCB1, 2, 3	Leiterplatte
TB1, 2	Anschlussleiste
THM1-5	Thermistor
CN33	Luftanschluss